

# UB 18DF

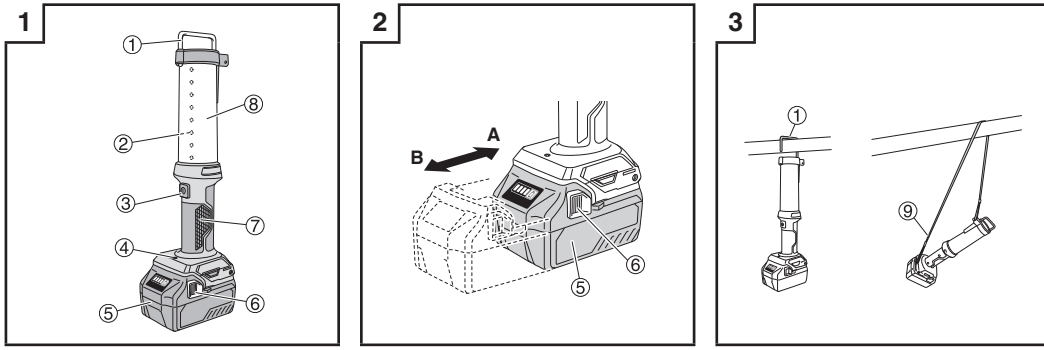

	English	Français	Español
①	Hook	Crochet	Gancho
②	LED	LED	LED
③	Switch	Interrupteur	Interruptor
④	Battery replacement notification lamp (lighting color: red)	Témoin de notification de remplacement de la batterie (couleur de la lampe : rouge)	Lámpara de notificación de cambio de la batería (color de la luz: rojo)
⑤	Battery (sold separately)	Batterie (vendue séparément)	Batería (se vende por separado)
⑥	Latch	Verrou	Seguro
⑦	Handle	Poignée	Asa
⑧	Lamp cover	Cache de la lampe	Cubierta de la lámpara
⑨	Band (sold separately)	Sangle (vendue séparément)	Banda (se vende por separado)

	English	Français	Español
	<b>Symbols</b> ⚠ <b>WARNING</b> The following show symbols used for the machine. Be sure that you understand their meaning before use.	<b>Symboles</b> ⚠ <b>AVERTISSEMENT</b> Les symboles suivants sont utilisés pour l'outil. Bien se familiariser avec leur signification avant d'utiliser l'outil.	<b>Símbolos</b> ⚠ <b>ADVERTENCIA</b> A continuación se muestran los símbolos usados para la máquina. Asegúrese de comprender su significado antes del uso.
	<b>To reduce the risk of injury, user must read instruction manual.</b> Failure to follow the warnings and instructions may result in electric shock, fire and/or serious injury.	<b>Pour réduire les risques de blessures, l'utilisateur doit lire le manuel d'utilisation.</b> Tout manquement à observer ces avertissements et instructions peut engendrer des chocs électriques, des incendies et/ou des blessures graves.	<b>Para reducir el riesgo de lesiones, el usuario deberá leer el manual de instrucciones.</b> Si no se siguen las advertencias e instrucciones, podría producirse una descarga eléctrica, un incendio y/o daños graves.

**English** **CORDLESS LANTERN UB18DF INSTRUCTION MANUAL**

**⚠ WARNING:**

- Be careful of electrical shock.
- When not in use or during inspection and maintenance, be sure to turn the switch OFF on the unit, and remove the battery from it.
- Do not cover the lantern with cloth, cardboards or other materials when the light is on. Doing so may result in fire.
- When using flashlights or lanterns, additional precautions should always be followed, including the following:
  - To reduce the risk of injury, close supervision is necessary when a product is used near children.
  - Do not contact hot parts.
  - Only use attachments recommended or sold by the manufacturer.
  - Do not use in the rain.
  - To reduce the risk of electrical shock, do not put battery in water or other liquid. Do not place or store product where it can fall or be pulled into a tub or sink.

**CAUTION:**

- Do not use the lantern if the lamp cover is damaged or detached.
- Be sure to turn the switch OFF when not using.
- Do not shock or disassemble the lantern.
- Do not allow the lantern to contact gasoline, thinner etc.
- Do not leave the lantern in a car or the like that tends to be exposed to be searching heat of the sun (above 50°C). Otherwise, troubles can result.

**HOW TO USE**

- Battery insert/removal  
Insert the battery in direction A until it clicks. To remove, extract it in direction B while holding down the latch. (Fig. 2)
- Turn on the LED light  
The brightness of the light can be adjusted in two steps. Each time you press the switch, it switches between "High", "Low", and "Off".

**WARNING:**  
When using the unit in a high location, set it down on a stable surface. If the unit falls, it may cause injury.  
When hanging the unit in a high location, fix it in place with a band (sold separately) or string.  
If the unit falls, it may cause injury. (Fig. 3)

**CAUTION:**  
If the battery replacement notification lamp flashes when the lantern is turned on, the battery power is low. Replace or recharge the battery. Failure to do so may result in the light suddenly going off due to the over discharge protection circuit. As discharging shortens the battery life, charge the battery promptly.

**STORAGE**

- When storing the power tool, be sure to turn OFF the switch and pull out the battery.
- Store the power tool and the battery in a place in which the temperature is less than 40°C and out of reach of children.

**SPECIFICATIONS**

LED	0.2 W x 24
Voltage	18 V
Usable batteries	Li-ion battery multi volt type, BSL18 series
Dimensions (without battery)	3-55/64" (98 mm) (Depth) x 3-7/64" (79 mm) (Width) x 11-27/32" (301 mm) (Height)
Weight (without battery)	0.9 lbs. (0.4 kg)

Operating time (Approx.): Using full charged Battery

	3.0 Ah	5.0 Ah	8.0 Ah
18 V	320 lm (Low)	17 hours	29 hours
	750 lm (High)	7 hours	12 hours

**Français** **MODE D'EMPLOI DE LA LANTERNE A BATTERIE UB18DF**

**⚠ AVERTISSEMENT:**

- Veillez à éviter les chocs électriques
- Vérifiez que l'interrupteur est sur OFF et veillez à retirer la batterie lorsque l'unité n'est pas utilisée ainsi que lors des opérations de contrôle ou de maintenance.
- Ne recouvrez pas la lanterne avec du tissu, du carton ou tout autre matériau lorsque la lampe est allumée. Cela risque de provoquer un incendie.
- Lorsque vous utilisez des lampes de poche ou des lanternes, vous devriez toujours prendre des précautions additionnelles, notamment les suivantes :
  - Pour réduire les risques de blessures, une surveillance étroite est nécessaire lorsqu'un appareil est utilisé près d'enfants.
  - Ne pas toucher les pièces chaudes.
  - Utiliser seulement les accessoires recommandés ou vendus par le fabricant.
  - Ne pas utiliser sous la pluie.
  - Pour réduire le risque de choc électrique, ne pas placer la batterie dans l'eau ou d'autres liquides. Le produit ne doit pas être placé ou rangé dans un endroit où il peut tomber ou être entraîné dans une baignoire ou un évier

**ATTENTION:**

- N'utilisez pas la lanterne si le cache de la lampe est endommagé ou détaché.
- S'assurer d'éteindre le projecteur lorsqu'il n'est pas utilisé.
- Ne jamais cogner ni démonter la lanterne.
- Ne mettez jamais la lanterne en contact avec de l'essence, du diluant etc.
- Ne laissez jamais la lanterne dans une voiture ou dans tout autre endroit similaire qui tend à être exposé à la chaleur du soleil (à plus de 50°C). Sinon, cela pourrait entraîner des problèmes.

## CARACTÉRISTIQUES

LED	0,2 W x 24
Tension	18 V
Batteries utilisables	Batterie lithium-ions de type multi volt, série BSL18
Dimensions (sans la batterie)	3-55/64" (98 mm) (profondeur) x 3-7/64" (79 mm) (largeur) x 11-27/32" (301 mm) (hauteur)
Poids (sans la batterie)	0,9 lbs. (0,4 kg)

Temps d'utilisation (Environ): à raison de l'utilisation d'une pile complètement rechargée

	3,0 Ah	5,0 Ah	8,0 Ah
18 V	320 lm (Faible)	17 heures	29 heures
	750 lm (Fort)	7 heures	12 heures

## MODE D'EMPLOI

- Insertion et retrait de la batterie  
Insérer la batterie dans le sens A jusqu'à l'émission d'un déclic. Pour enlever, la sortir dans le sens B tout en maintenant le verrou en bas. (Fig. 2)
- Allumer l'éclairage à DEL  
La luminosité de la lumière peut être ajustée en deux étapes. Chaque fois que vous appuyez sur le commutateur, il commute entre « Fort », « Faible » et « Arrêt ».

## AVERTISSEMENT:

Lorsque vous utilisez l'unité en hauteur, posez-la sur une surface stable. Si l'unité tombe, cela peut provoquer une blessure.  
Si vous suspendez l'unité en hauteur, fixez-la en place à l'aide d'une sangle (vendue séparément) ou d'une corde. Si l'unité tombe, cela peut provoquer une blessure. (Fig. 3)

## ATTENTION:

Si le voyant de notification de remplacement de la batterie clignote lorsque la lanterne est allumée, la charge de la batterie est faible. Remplacer ou recharger la batterie. Le défaut de procéder pourrait provoquer l'arrêt soudain de la lumière en raison d'une décharge du circuit de protection. Étant donné que la décharge réduit la durée de vie de la batterie, rechargez la batterie rapidement.

## RANGEMENT

- Lors du stockage de l'outil électrique, veillez à mettre le commutateur hors tension et à retirer la batterie.
- Rangez l'outil électrique et la batterie dans un endroit où la température est inférieure à 40°C et hors de portée des enfants.

## Español MANUAL DE INSTRUCCIONES DE LA LINTERNA A BATERIA UB18DF

### ⚠ ADVERTENCIA:

- Tenga cuidado con las descargas eléctricas
- Cuando no lo utilice o durante la inspección y el mantenimiento, asegúrese de apagar la unidad y retire la batería.
- No cubra la linterna con un paño, cartones u otros materiales cuando la luz esté encendida. De lo contrario, podría producirse un incendio.
- Al utilizar faros o linternas eléctricas, siempre se deben tomar precauciones adicionales, como las siguientes:
  - Para reducir el riesgo de lesiones, es necesario supervisar de cerca el uso del producto cerca de niños.
  - No entre en contacto con piezas calientes.
  - Utilice únicamente accesorios recomendados o vendidos por el fabricante.
  - No utilice el producto bajo la lluvia.
  - Para reducir el riesgo de descarga eléctrica, no introduzca la batería en agua ni en otro líquido. No coloque ni almacene el producto donde pueda caer o entrar en una tina o una pila.

### PRECAUCIÓN:

- No utilice la linterna si la cubierta de la lámpara está dañada o desacomplada.
- Asegúrese de desactivar la unidad cuando no se utilice.
- No golpee ni desmonte la linterna.
- No permita que la linterna entre en contacto con gasolina, diluyente, etc.
- No deje la linterna en un automóvil o similar que pueda estar expuesto al calor del sol (por encima de 50°C). De lo contrario, pueden surgir problemas.

## ESPECIFICACIONES

LED	0.2 W x 24
Tensión	18 V
Baterías utilizables	Batería de ion de litio de tipo voltaje múltiple, series BSL18
Dimensiones (sin batería)	3-55/64" (98 mm) (profundidad) x 3-7/64" (79 mm) (anchura) x 11-27/32" (301 mm) (altura)
Peso (sin batería)	0.9 lbs. (0.4 kg)

Tiempo de funcionamiento (aprox.): con una batería de totalmente cargada

	3.0 Ah	5.0 Ah	8.0 Ah
18 V	320 lm (Mínimo)	17 horas	29 horas
	750 lm (Máximo)	7 horas	12 horas

## MODO DE UTILIZACIÓN

- Introducir / retirar la batería  
Introduzca la batería en dirección A hasta que haga clic. Para retirarla, extráigala en dirección B mientras sujeta el seguro. (Fig. 2)
- Encender la luz LED  
El brillo de la luz se puede ajustar en dos pasos. Cada vez que se pulsa el interruptor, alterna entre "Máximo", "Mínimo" y "Desactivado".

## PRECAUCIÓN:

Si la lámpara de notificación de cambio de la batería parpadea al encender la linterna, la carga de la batería es baja. De lo contrario la luz podría irse en cualquier momento debido al circuito de protección de sobre-descarga. Puesto que la descarga acorta la duración de la batería, cargue la batería inmediatamente.

## ALMACENAMIENTO

- Al guardar la herramienta eléctrica, asegúrese de apagar el interruptor y extraer la batería.
- Guarde la herramienta eléctrica y la batería en un lugar en el que la temperatura sea inferior a 40°C y fuera del alcance de los niños.

## ADVERTENCIA:

Cuando utilice la unidad en un lugar elevado, colóquela sobre una superficie estable. Si la unidad se cae, podría causar lesiones.  
Cuando cuelgue la unidad en un lugar elevado, fijela en posición con una banda (se vende por separado) o una cuerda. Si la unidad se cae, podría causar lesiones. (Fig. 3)

Please contact Koki Holdings America Ltd. at 1-800-59-TOOLS (toll free), or metabo HPT AUTHORIZED POWER TOOL SERVICE CENTER regarding COLLECTION.

Pour le RAMASSAGE, contacter Koki Holdings America Ltd. au 1-800-59-TOOLS (appel gratuit), ou UN SERVICE APRÈS-VENTE D'OUTILS ÉLECTRIQUE AGRÉÉ PAR metabo HPT.

Con respecto a la RECOLECCIÓN de baterías, póngase en contacto con Koki Holdings America Ltd. número 1-800-59-TOOLS (llamada gratis), o con metabo HPT AUTHORIZED POWER TOOL SERVICE CENTER.

Issued by

**Koki Holdings Co., Ltd.**

Shinagawa Intercity Tower A, 15-1, Konan 2-chome, Minato-ku, Tokyo 108-6020, Japan

Distributed by

**Koki Holdings America Ltd.**

1111 Broadway Ave, Braselton, Georgia, 30517

**Koki Holdings America Ltd. Canadian Branch**

3405 American Drive, Units 9-10, Mississauga, ON, L4V 1T6