

# HITACHI

INSTRUCTION MANUAL AND SAFETY INSTRUCTIONS FOR AIR COMPRESSOR  
MANUEL D'UTILISATION ET CONSIGNES DE SÉCURITÉ DU COMPRESSEUR  
MANUAL DE INSTRUCCIONES Y INSTRUCCIONES DE SEGURIDAD PARA EL COMPRESOR DE AIRE

MODEL  
MODÈLE  
MODELO

**EC 99S**

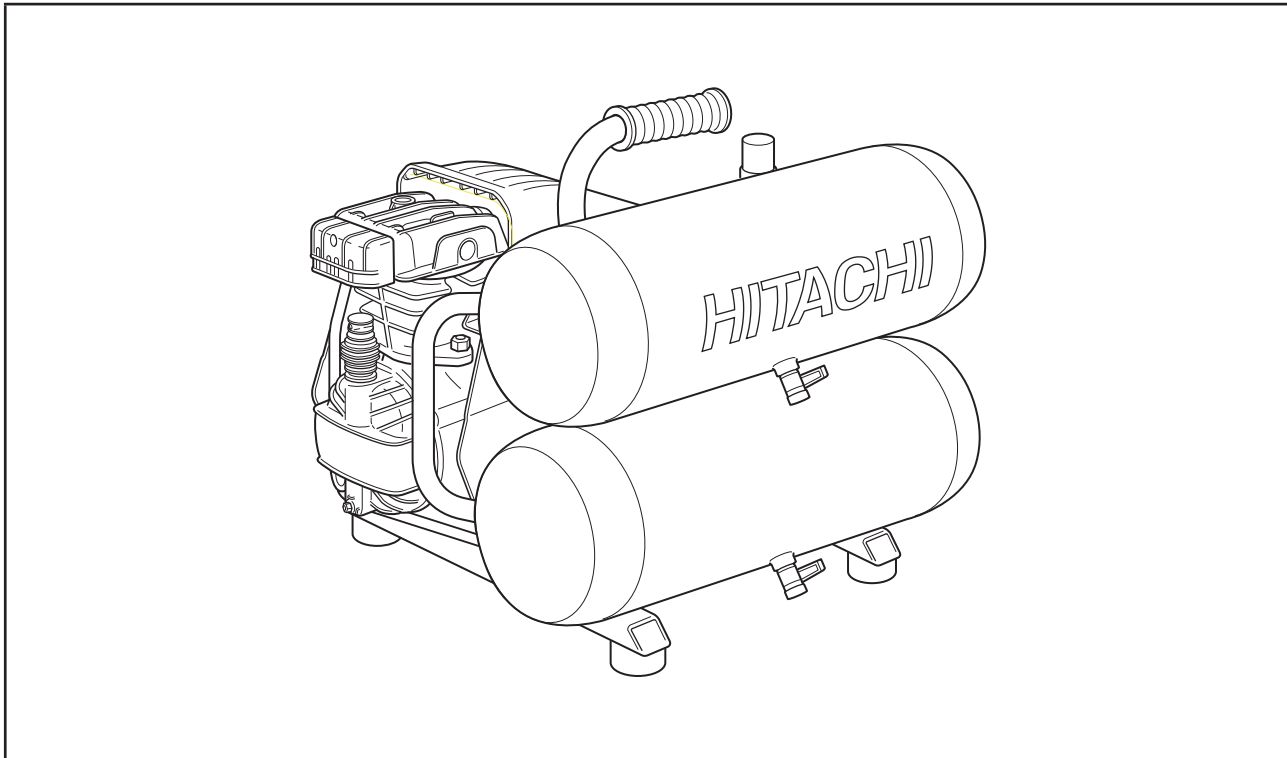

## **⚠ WARNING**

**Improper and unsafe use of this compressor can result in death or serious bodily injury!**

**This manual contains important information about product safety.**

**Please read and understand this manual before operating the compressor.**

**Please keep this manual available for others before they use the compressor.**

## **⚠ AVERTISSEMENT**

**Une utilisation du compresseur de manière incorrecte ou ne respectant pas les consignes de sécurité peut entraîner la mort ou de graves blessures!**

**Ce manuel renferme des informations importantes relatives à la sécurité.**

**Veuillez lire attentivement toutes les instructions avant de mettre le compresseur en service.**

**Laissez ce manuel à la disposition des personnes qui vont utiliser le compresseur.**

## **⚠ ADVERTENCIA**

**¡La utilización inadecuada e insegura de este compresor puede resultar en la muerte o en lesiones serias!**

**Este manual contiene información importante sobre la seguridad del producto.**

**Antes de utilizar el compresor, lea y entienda bien este manual.**

**Guarde este manual as mano para que otras personas puedan leerlo antes de utilizar el compresor.**

**Hitachi Koki**

**- CONTENTS -**

<b>English</b>		Page	Page
IMPORTANT INFORMATION .....		3	
MEANINGS OF SIGNAL WORDS .....		3	
<b>SAFETY</b>			
IMPORTANT SAFETY INSTRUCTIONS			
FOR USE OF THE COMPRESSOR .....		4	
REPLACEMENT PARTS .....		6	
GROUNDING INSTRUCTIONS .....		7	
EXTENSION CORD .....		7	
			<b>OPERATION AND MAINTENANCE</b>
			NAME OF PARTS .....
			9
			SPECIFICATIONS.....
			10
			ACCESSORY.....
			10
			APPLICATIONS .....
			10
			PRIOR TO OPERATION.....
			10
			TRANSPORT .....
			11
			OPERATION .....
			11
			MAINTENANCE.....
			12
			SERVICE AND REPAIRS .....
			13
			PARTS LIST .....
			38

**- TABLE DES MATIÈRES -**

<b>Français</b>		Page	Page
IIINFORMATIONS IMPORTANTES .....		14	
SIGNIFICATION DU VOCABULAIRE DE			
SIGNALISATION .....		14	
<b>SÉCURITÉ</b>			
CONSIGNES DE SÉCURITÉ IMPORTANTES			
POUR L'UTILISATION DU COMPRESSEUR ....		15	
PIÈCES DE RECHANGE .....		17	
INSTRUCTIONS DE MISE À LA TERRE.....		18	
CORDON DE RALLONGE.....		18	
			<b>UTILISATION ET ENTRETIEN</b>
			NOM DES PIÈCES .....
			20
			SPÉCIFICATIONS.....
			21
			ACCESSOIRE.....
			21
			APPLICATIONS .....
			21
			AVANT L'UTILISATION.....
			21
			TRANSPORT .....
			23
			UTILISATION .....
			23
			ENTRETIEN.....
			24
			DÉPANNAGE ET RÉPARATIONS.....
			25
			LISTE DES PIÈCES .....
			38

**- ÍNDICE -**

<b>Español</b>		Página	Página
INFORMACIÓN IMPORTANTE .....		26	
SIGNIFICADO DE LAS PALABRAS DE			
SEÑALIZACIÓN .....		26	
<b>SEGURIDAD</b>			
INSTRUCCIONES IMPORTANTES DE SEGURIDAD			
PARA LA UTILIZACIÓN DEL COMPRESOR.....		27	
PIEZAS DE REEMPLAZO.....		29	
INSTRUCCIONES PARA LA PUESTA A TIERRA...		30	
CABLE PROLONGADOR .....		30	
			<b>OPERACIÓN Y MANTENIMIENTO</b>
			NOMENCLATURA .....
			32
			ESPECIFICACIONES .....
			33
			ACCESORIO.....
			33
			APLICACIONES.....
			33
			ANTES DE LA OPERACIÓN.....
			33
			TRANSPORTE.....
			35
			OPERACIÓN.....
			35
			MANTENIMIENTO .....
			36
			SERVICIO Y REPARACIONES.....
			37
			LISTA DE PIEZAS .....
			38

## **IMPORTANT INFORMATION**

Read and understand all of the operating instructions, safety precautions and warnings in the Instruction Manual before operating or maintaining this compressor.

Most accidents that result from compressor operation and maintenance are caused by the failure to observe basic safety rules or precautions. An accident can often be avoided by recognizing a potentially hazardous situation before it occurs, and by observing appropriate safety procedures.

Basic safety precautions are outlined in the "SAFETY" section of this Instruction Manual and in the sections which contain the operation and maintenance instructions.

Hazards that must be avoided to prevent bodily injury or machine damage are identified by WARNINGS on the compressor and in this Instruction Manual.

Never use this compressor in a manner that has not been specifically recommended by HITACHI, unless you first confirm that the planned use will be safe for you and others.

## **MEANINGS OF SIGNAL WORDS**

**WARNING** indicates a potentially hazardous situations which, if ignored, could result in death or serious personal injury.

**CAUTION** indicates a potentially hazardous situations which, if not avoided, may result in minor or moderate injury, or may cause machine damage.

**NOTE** emphasizes essential information.

# SAFETY

## IMPORTANT SAFETY INSTRUCTIONS FOR USE OF THE COMPRESSOR

**⚠ WARNING:** Death or serious bodily injury could result from improper or unsafe use of compressor. To avoid these risks, follow these basic safety instructions:

### READ ALL INSTRUCTIONS

1. **NEVER TOUCH MOVING PARTS.**  
Never place your hands, fingers or other body parts near the compressor's moving parts.  
Never insert your fingers or other objects into the housing's ventilator. Such an action invites the danger of injuries or electric shocks.
2. **NEVER OPERATE WITHOUT ALL GUARDS IN PLACE.**  
Never operate this compressor without all guards or safety features in place and in proper working order. If maintenance or servicing requires the removal of a guard or safety features, be sure to replace the guard or safety features before resuming operation of the compressor.
3. **ALWAYS WEAR PROTECTION.**  
Risk of injury. Always wear ANSI Z87.1 safety glasses with side shields or equivalent eye protection. Compressed air must never be aimed at anyone or any part of the body. Use ear protection as air flow noise is loud when draining.
4. **PROTECT YOURSELF AGAINST ELECTRIC SHOCK.**  
Prevent body contact with grounded surfaces such as pipes, radiators, ranges and refrigeration enclosures. This compressor must be properly grounded. Don't expose compressor to rain. Never operate the compressor in damp or wet locations.  
To reduce risk of electric shock, do not remove cover.
5. **DISCONNECT THE COMPRESSOR.**  
Always disconnect the compressor from the power source and remove the compressed air from the air tank before servicing, inspecting, maintaining, cleaning, replacing or checking any parts.
6. **AVOID UNINTENTIONAL STARTING.**  
Do not carry the compressor while it is connected to its power source or when the air tank is filled with compressed air. Be sure the knob of the pressure switch in the "OFF" position before connecting the compressor to its power source.
7. **STORE COMPRESSOR PROPERLY.**  
When not in use, the compressor should be stored in indoor dry place. Keep out of reach of children. Lock-out the storage area.
8. **KEEP WORK AREA CLEAN.**  
Cluttered areas invite injuries. Clear all work areas of unnecessary tools, debris, furniture, etc.
9. **CONSIDER WORK AREA ENVIRONMENT.**  
Keep work area well lit and well ventilated.  
Risk of fire or explosion. Do not carry and operate the compressor or any other electrical device near the spray area. Do not use compressor in the presence of flammable liquids or gases.  
Never place objects against or on top of compressor. Compressor produces sparks during operation. Never use compressor in sites containing lacquer, paint, benzine, thinner, gasoline, gases, adhesive agents, and other materials which are combustible or explosive.  
  
In order to avoid damaging this compressor, do not allow the unit to be tilted more than 10° when operating.
10. **KEEP CHILDREN AWAY.**  
Do not let visitors contact compressor extension cord. All visitors should be kept safely away from work area.
11. **DRESS PROPERLY.**  
Do not wear loose clothing or jewelry. They can be caught in moving parts.  
Wear protective hair covering to contain long hair.
12. **DON'T ABUSE CORD.**  
Never yank it to disconnect from receptacle. Keep cord from heat, oil and sharp edges.
13. **MAINTAIN COMPRESSOR WITH CARE.**  
Follow instructions for lubricating.  
Inspect cords periodically and if damaged, have repaired by authorized service center. Inspect extension cords periodically and replace if damaged.
14. **OUTDOOR USE EXTENSION CORDS.**  
When compressor is used outdoors, use only extension cords intended for use outdoors and so marked.
15. **STAY ALERT.**  
Watch what you are doing. Use common sense. Never stand on the compressor. Do not operate compressor when you are tired. Compressor should never be used by you if you are under the influence of alcohol, drugs or medication that makes you drowsy.

**16. CHECK DAMAGED PARTS AND AIR LEAK.**

Before further use of the compressor, a guard or other part is damaged should be carefully checked to determine that it will operate properly and perform its intended function. Check for alignment of moving parts, binding of moving parts, breakage of parts, mounting, air leak, and any other conditions that may affect its operation.

A guard or other part that is damaged should be properly repaired or replaced by an authorized service center unless otherwise indicated elsewhere in this Instruction Manual.

Have defective pressure switches replaced by authorized service center.

Do not use compressor if switch does not turn it on and off.

**17. NEVER USE COMPRESSOR FOR APPLICATIONS OTHER THAN THOSE SPECIFIED.**

Never use compressor for applications other than those specified in the Instruction Manual.

Never use compressed air for breathing or respiration.

**18. HANDLE COMPRESSOR CORRECTLY.**

Operate the compressor according to the instructions provided herein. Never allow the compressor to be operated by children, individuals unfamiliar with its operation or unauthorized personnel.

**19. KEEP ALL SCREWS, BOLTS AND COVERS TIGHTLY IN PLACE.**

Keep all screws, bolts, and covers tightly mounted. Check their conditions periodically.

**20. KEEP MOTOR AIR VENT CLEAN.**

The motor air vent must be kept clean so that air can freely flow at all times. Check for dust build-up frequently.

**21. OPERATE COMPRESSOR AT THE RATED VOLTAGE.**

Operate the compressor at voltages specified on their nameplates.

If using the compressor at a higher voltage than the rated voltage, it will result in abnormally fast motor revolution and may damage the unit and burn out the motor.

**22. NEVER USE A COMPRESSOR WHICH IS DEFECTIVE OR OPERATING ABNORMALLY.**

If the compressor appears to be operating unusually, making strange noises or vibration, or otherwise appears defective, stop using it immediately and arrange for repairs by a Hitachi authorized service center.

**23. DO NOT WIPE PLASTIC PARTS WITH SOLVENT.**

Solvents such as gasoline, thinner, benzine, carbon tetrachloride, and alcohol may damage and crack plastic parts. Do not wipe them with such solvents.

Wipe plastic parts with a soft cloth lightly dampened with soapy water and dry thoroughly.

**24. USE ONLY GENUINE HITACHI REPLACEMENT PARTS.**

Replacement parts not manufactured by Hitachi may void your warranty and can lead to malfunction and resulting injuries. Genuine Hitachi parts are available from your dealer.

**25. DO NOT MODIFY THE COMPRESSOR.**

Do not modify the compressor. Do not operate at pressure or speed in excess of manufacture's recommendations. Always contact the Hitachi authorized service center any repairs. Unauthorized modification may not only impair the compressor performance but may also result in accident or injury to repair personnel who do not have the required knowledge and technical expertise to perform the repair operations correctly.

**26. PUSH THE KNOB OF PRESSURE SWITCH TO "OFF" WHEN THE COMPRESSOR IS NOT USED.**

When the compressor is not used, push the knob of the pressure switch to "OFF", disconnect it from the power source and open the drain cock to discharge the compressed air from the air tank.

**27. NEVER TOUCH HOT SURFACE.**

To reduce the risk of burns, do not touch infeed pipe, head, cylinder, carter cover and motor.

These areas can remain hot for at least 45 minutes after this compressor is shutdown.

Allow compressor to cool prior to servicing.

**28. DO NOT DIRECT AIR STREAM AT BODY.**

Risk of injury. Do not direct air stream at persons or animals.

**29. DRAIN TANK.**

Risk of bursting. Water will condense in the air tank. If not drained, water will corrode and weaken the air tank causing a risk of air tank rupture.

Drain tank daily or after 4 hours of use. To drain the air tank, open valves slowly and tilt compressor to empty accumulated water.

Keep face and the other body parts away from outlet of drain.

Use ANSI Z87.1 safety glasses with side shields when draining as debris can be kicked up into face.

**30. DO NOT STOP COMPRESSOR BY PULLING OUT THE PLUG.**

This could result in damage to the unit.

Use the "ON/OFF" knob of pressure switch.

**31. MAKE SURE THE COMPRESSOR OUTLET PRESSURE IS SET LOWER THAN THE MAXIMUM OPERATING PRESSURE OF THE TOOL.**

Too much air pressure causes a hazardous risk of bursting.

Check the manufacturer's maximum pressure rating for air tools and accessories. The regulator outlet pressure must never exceed the maximum pressure rating.

**32. DO NOT ATTEMPT TO OPERATE THIS COMPRESSOR WITHOUT FIRST ADDING OIL TO THE CRANKCASE.**

The compressor is shipped without oil in the crankcase. Serious damage can result from even limited operation unless filled with oil and broken in correctly.

Make sure to closely follow initial set-up prior to operation procedures.

**33. THE SAFETY VALVE MUST WORK PROPERLY.**

Risk of bursting. Before starting the compressor, pull the ring on the safety valve to make sure that the safety valve operates smoothly. If the safety valve does not work properly, over-pressurization may occur, causing air tank rupture or an explosion. Do not use compressor if the safety valve is stuck or does not operate smoothly. Have defective safety valve replaced by a Hitachi authorized service center.

**34. USE OF THIS PRODUCT WILL EXPOSE YOU TO CHEMICALS KNOWN TO THE STATE OF CALIFORNIA.**

Some dust created by this product contains chemicals known to State of California to cause cancer, birth defects or other reproductive harm. Some examples of these chemicals are:

- compounds in fertilizers
- compounds in insecticides, herbicides and pesticides
- arsenic and chromium from chemically treated lumber

To reduce your exposure to these chemicals, wear approved safety equipment such as dust masks that are specially designed to filter out microscopic particles. Use of this product will expose you to chemicals known to the State of California to cause cancer, birth defects and other reproductive harm. Avoid inhaling vapors and dust, and wash hands after using. This product contains chemicals, including lead, known to the State of California to cause cancer, and birth defects or other reproductive harm. Wash hands after handling.

---

## **REPLACEMENT PARTS**

---

When servicing use only identical replacement parts.  
Repairs should be conducted only by a Hitachi authorized service center.

# SAFETY — Continued

## GROUNDING INSTRUCTIONS

This compressor should be grounded while in use to protect the operator from electric shock. The compressor is equipped with a three-conductor cord and three-prong grounding type plug to fit the proper grounding type receptacle. The green (or green and yellow) conductor in the cord is the grounding wire. Never connect the green (or green and yellow) wire to a live terminal. If your unit is for use on less than 150 volts, it has a plug that looks like that shown in sketch (A) in Figure on the right. An adapter, see sketches (B) and (C), is available for connecting sketch (A) type plugs to two-prong receptacles. The green-colored rigid ear, lug, or the like extending from the adapter must be connected to a permanent ground, such as a properly grounded outlet box.

**NOTE:** The grounding adaptor, sketch (C), is prohibited in Canada by Canadian Electrical Code Part 1. Therefore, the instructions for its use are not applicable in Canada.

We recommend that you never disassemble the compressor or try to do any rewiring in the electrical system. Any repairs should be performed only by HITACHI Service Centers or other qualified service organizations. Should you be determined to make a repair yourself, remember that the green colored wire is the “grounding” wire. Never connect this green wire to a “live” terminal. If you replace the plug on the power cord, be sure to connect the green wire only to the grounding (longest) prong on a 3-prong plug.

If in doubt, call a qualified electrician and have the receptacle checked for ground.

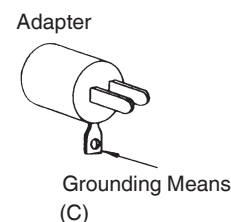
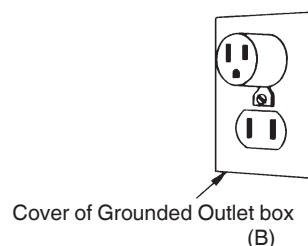
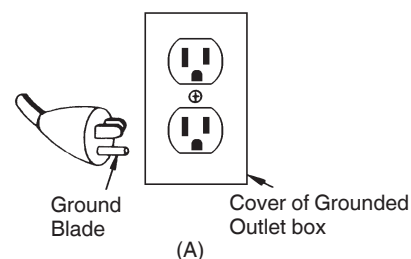

## EXTENSION CORD

Use only three-wire extension cords that have three-prong grounding-type plugs and three-pole receptacles that accept the compressor's plug. Replace or repair damaged cord.

Make sure your extension cord is in good condition. When using an extension cord, be sure to use one heavy enough to carry the current your product will draw. An undersized cord will cause a drop in line voltage resulting in loss of power and overheating. Table shows the correct size to use depending on cord length and name plate ampere rating. If in doubt, use the next heavier gage. The smaller the gage number, the heavier the cord.

MINIMUM GAGE FOR CORD SETS

Ampere Rating	Total Length of Cord in Feet (Meter)			
	0 – 25 (0 – 7.6)	26 – 50 (7.9 – 15.2)	51 – 100 (15.5 – 30.5)	101 – 150 (30.8 – 45.7)
More Than	Not More Than	AWG		
0 – 6	18	16	16	14
6 – 10	18	16	14	12
10 – 12	16	16	14	12
12 – 16	14	12	Not Recommended	

**⚠ WARNING:** Avoid electrical shock hazard. Never use this compressor with a damaged or frayed electrical cord or extension cord. Inspect all electrical cords regularly. Never use in or near water or in any environment where electric shock is possible.

**SAVE THESE INSTRUCTIONS  
AND  
MAKE THEM AVAILABLE TO  
OTHER USERS OF THIS TOOL!**



# OPERATION AND MAINTENANCE

## NOTE:

The information contained in this Instruction Manual is designed to assist you in the safe operation and maintenance of the compressor.

Some illustrations in this Instruction Manual may show details or attachments that differ from those on your own compressor.

## NAME OF PARTS

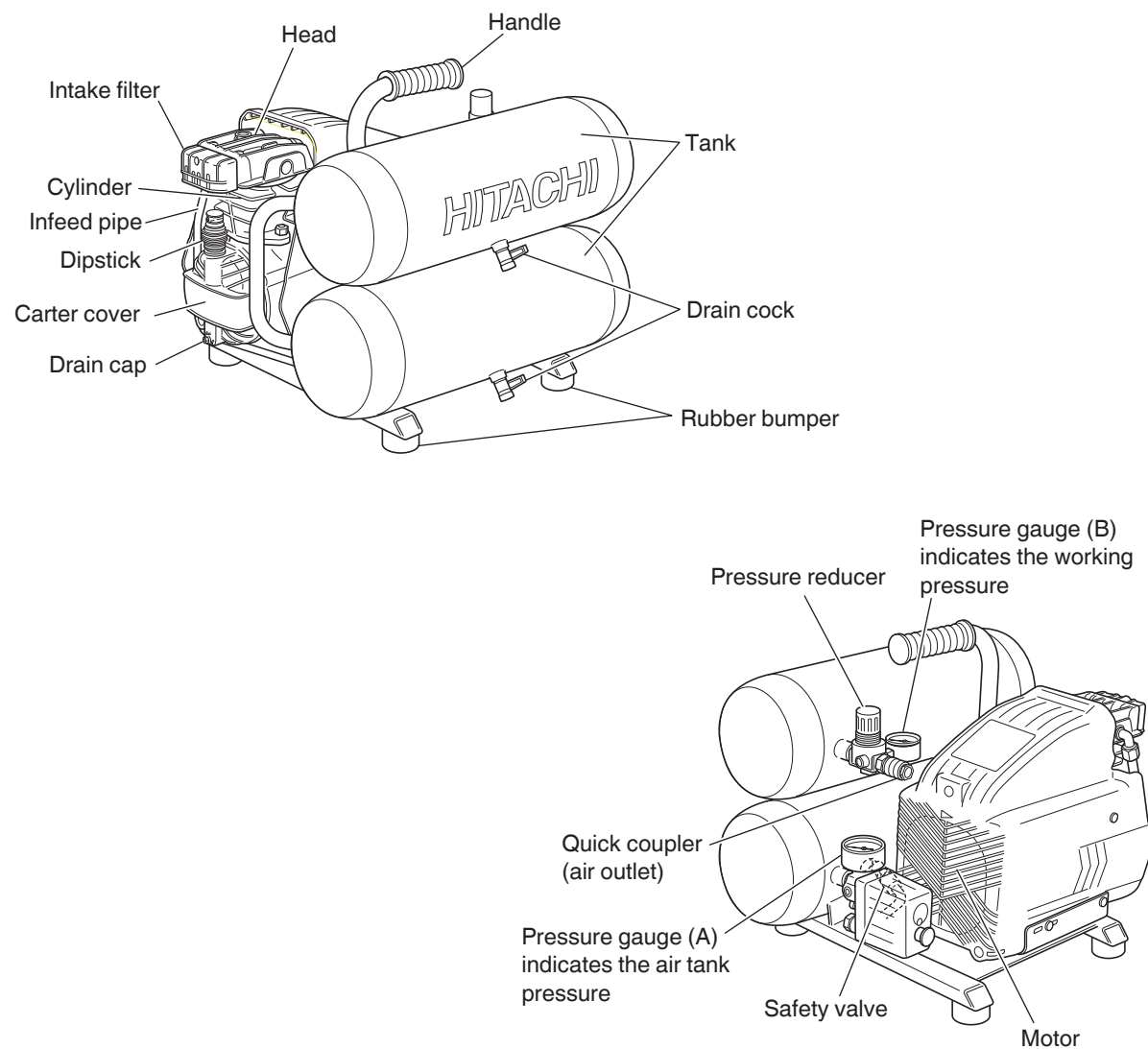

Fig. 1

## SPECIFICATIONS

Model	EC99S	
Motor	Single-Phase, Induction Motor	
Power Source	Single-Phase, 120 V AC 60 Hz	
Running Horse Power	2 HP (1.45 KW)	
Current	15 A	
Tank Capacity	4 gal. (15.1 ltr)	
Maximum Pressure	135 PSI (9.3 bar)	
Free Air Delivery	at 40 PSI (2.8 bar)	3.64 CFM (103 ltr/min)
	at 90 PSI (6.2 bar)	3.10 CFM (88 ltr/min)
	at 100 PSI (6.9 bar)	3.05 CFM (86 ltr/min)
Lubrication	Oil	
Weight	52.9 lbs (24 kg)	

## ACCESSORY

**⚠ WARNING:** Accessory other than these shown below can lead to malfunction and resulting injuries.

### STANDARD ACCESSORY

Dipstick .....1

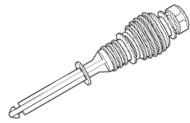

## APPLICATIONS

Air source of the pneumatic nailer and stapler.

**⚠ WARNING:** Never use compressor for applications other than compressor for pneumatic nailer and stapler.

## PRIOR TO OPERATION

1. Power source  
Ensure that the power source to be utilized conforms to the power source requirements specified on the product nameplate.
2. Power switch  
Ensure that the knob of the pressure switch is in the "OFF" position (Fig. 2). If the plug is connected to a receptacle while the knob is in the "ON" position, the compressor will start operating immediately and can cause serious injury.

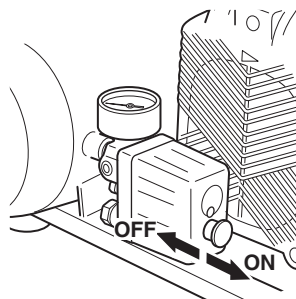

Knob of the pressure switch

Fig. 2

3. Extension cord  
When the work area is far away from the power source, use an extension cord of sufficient thickness and rated capacity (refer page 7). The extension cord should be kept as short as practicable.

**⚠ WARNING:** Damaged cord must be replaced or repaired.

4. Confirm the power receptacle  
If the power receptacle only loosely accepts the plug, the receptacle must be repaired. Contact the nearest electric store for repair service.  
If such a faulty receptacle is used, may cause overheating, resulting in a serious hazard.
5. To check the safety valve.  
Before starting compressor, pull the ring on the safety valve to make sure that the safety valve operates smoothly. (Fig. 3) Do not use compressor if the safety valve is stuck or does not operate smoothly. Have defective safety valve replaced by a Hitachi authorized service center.

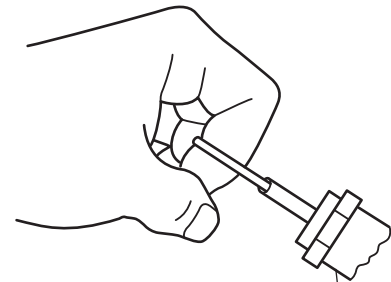

Safety valve

Fig. 3

**⚠ WARNING:** Drain tank to release air pressure before pull the ring on the safety valve.

**⚠ WARNING:** Risk of bursting.  
If the safety valve does not work properly, over-pressurization may occur, causing air tank rupture or an explosion.

6. Dipstick insertion and oil level check  
Use a screwdriver or similar tool to remove the plastic cap on the lower part of the cylinder (Fig.4).

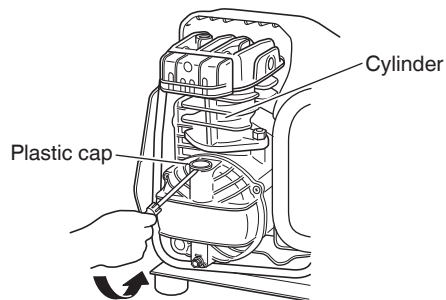

Fig. 4

Insert the accessory dipstick all the way to the bottom. Remove the dipstick and make sure the oil level is within the range of the dipstick notches (Fig.5).

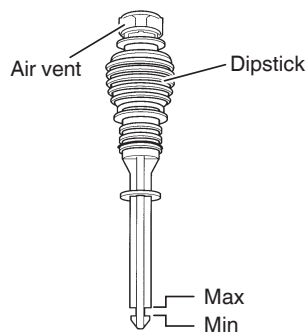

Fig. 5

**⚠ WARNING:** Drain tank to release air pressure before removing the dipstick.

**⚠ WARNING:** Make sure air vent in dipstick is free from debris. If air vent is blocked pressure can build in crankcase causing damage to compressor and possible personal injury.

When the oil volume is insufficient, refer to the section "Oil change-oil topping off" on page 13 for a description of how to supply the oil.

**⚠ CAUTION:** Do not operate compressor without oil or with inadequate oil.

The compressor is shipped without oil in the crankcase. Risk of property damage. HITACHI is not responsible for compressor failure caused by inadequate oil. Make sure to close the initial set-up prior to operation.

**⚠ CAUTION:** Do not operate without the dipstick.

7. Right running position  
Position the compressor on a flat surface or one with an inclination of 10° at the most, in a well ventilated area away from atmospheric agents and not in explosive areas (Fig.6).

**⚠ CAUTION:** In order to avoid damaging the compressor, do not allow the unit to be tilted more than 10° when operating.

**NOTE:** When operating or storing the compressor, set 4 rubber bumpers downward on the floor (Refer to Fig.1)

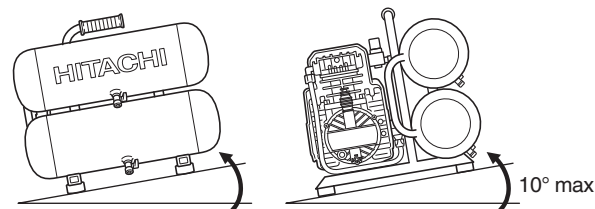

Fig. 6

8. Temperature  
Operating temperatures are between 32°F and 104°F (0°C and 40°C).

**⚠ CAUTION:** Never operate in temperatures below 32°F (0°C) or above 104°F (40°C).

## TRANSPORT

Push the knob of the pressure switch to "OFF" and disconnect it from the power source before transport the compressor. Transport the compressor in the correct manner.

When transporting the compressor, grasp the handle and carry the compressor as close to the body as possible.

**⚠ WARNING:** Risk of unsafe operation. Ensure proper footing and use caution when carrying compressor to avoid a loss of balance.

## OPERATION

1. Start-up Insert the plug into the receptacle and start the compressor by pulling the knob of the pressure switch to "ON" (Refer to Fig. 2).

**⚠ WARNING:** Do not stop or start the compressor by use of the plug. Always use "ON/OFF" knob located on the pressure switch.

The operation of the compressor is automatic and is controlled by the pressure switch which stops it when the pressure in the air-tank reaches the maximum level and restart it when the air pressure drops during use to the restart level.

The motor has a thermal protector. The thermal protector will stop the motor when the temperature is too high for any reason.

The motor must be allowed to cool down before restarting.

**⚠ CAUTION:** Wear ear protectors during use. Under some conditions and duration of use, noise from this product may contribute to hearing loss.

2. Adjustment of working pressure

Unlock the knob of the pressure reducer pulling it up, adjust the pressure to the required level by turning the knob clockwise to increase and counterclockwise to decrease.

A pressure gauge (B) is provided to know when the required pressure is reached, lock the knob by pushing it down firmly (Refer to Fig. 7).

When adjusting the pressure, check and make sure that a pressure gauge (A) for the tank has the pressure level that is higher than that of the pressure to be adjusted.

It is also imperative that you make adjustment by slowly starting up the pressure from the level that is lower than the pressure to be adjusted.

**⚠ WARNING:** Check the manufacturer's maximum pressure rating for nailers, staplers and accessories. Compressor outlet pressure must be regulated so as to never exceed the maximum pressure rating of the nailers, staplers and accessories.

**⚠ WARNING:** Regulate pressure to zero before disconnecting hose.

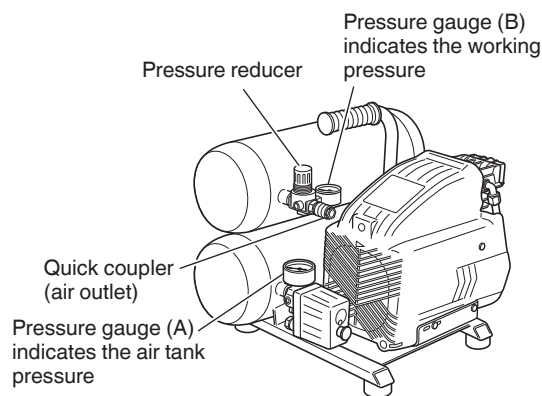

Fig. 7

3. Shutdown

- (1) Push the knob of the pressure switch to "OFF" (Refer to Fig. 1 and Fig. 2).
- (2) Unplug the plug from power source.
- (3) Open the drain cock located at the lower part of the tank (Fig. 8).

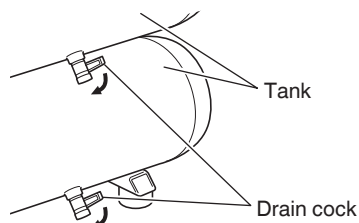

Fig. 8

**⚠ WARNING:** Risk of bursting. When the tank gets corroded, there is a risk of breakdown. Water will condense in the air tank. If not drained, water will corrode and weaken the air tank causing a risk of air tank rupture. Drain tank daily or after 4 hours of use. The drain contains moisture in the air, abrasion particles, rust, etc.. To drain tank open valve slowly and tilt compressor to empty accumulated water. Keep face and eyes away from drain cock.

4. About the thermal protector

The thermal protector operates to stop the motor when a problem such as a motor overload, etc. occurs. If the motor should stop during operation, proceed as follows.

- (1) Push the knob of the pressure switch to "OFF" and disconnect the plug from the receptacle (Fig. 2).
- (2) If the extension cord does not conform to the specifications given on page 7 replace with an extension cord such as that shown on page 7. If the capacity of the power supply is insufficient, increase the power supply capacity to remove the cause of a flow of excessive current (over-current).
- (3) Wait approximately 5 minutes.
- (4) Start up. If the motor still stops during operation, please contact the service center.

**MAINTENANCE**

**⚠ WARNING:** Disconnect the compressor from the power source and remove the compressed air from the air tank before performing the maintenance operations. Allow the compressor to cool before performing the maintenance operations.

1. Cleaning the intake filter

Remove the intake filter (Refer to Fig. 1) every 50 hours or once a week and clean the inside of the intake filter and the filter element with compressed air (Fig. 9). Use a phillips screwdriver to disassemble intake filter.

**⚠ WARNING:** Never clean filter element with a flammable liquid or solvent.

**⚠ CAUTION:** Do not operate without the intake filter.

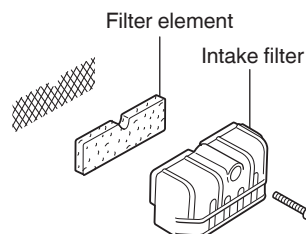

Fig. 9

**NOTE:** Replace the filter element when it becomes dirty.

2. Draining tank  
Drain tank daily or after 4 hours of use. Open drain cock and tilt compressor to empty accumulated water (Refer to Fig. 8).

3. Oil change-oil topping off

**⚠ CAUTION: Overfilling with oil will cause premature compressor failure. Do not overfill.**

- (1) Within the first 50 hours of operation, completely replace the oil of the pumping element. Unfasten the oil drain cap on the carter cover, drain all the oil, and screw the cap back on (Refer to Fig. 1 and to Fig. 10)

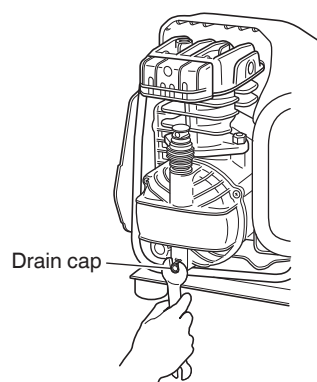

Fig. 10

4. Maintenance chart:

MAINTENANCE CHART

PROCEDURE	AFTER USE	DAILY	WEEKLY	300 HOURS
Check pump oil level			×	
Oil leak inspection		×		
Drain condensation in air tanks	×	×		
Inspect guards/covers		×		
Check for unusual noise/vibration		×		
Check for air leaks		×		
Clean exterior of compressor			×	
Inspect filter			×	
Check safety valve		×		
Change pump oil				×
Replace filter				×

## SERVICE AND REPAIRS

All quality compressors will eventually require servicing or replacement of parts because of wear and tear from normal use. To assure that only genuine replacement parts will be used, all service and repairs must be performed by a HITACHI AUTHORIZED SERVICE CENTER, only.

**NOTE:** Specifications are subject to change without any obligation on the part of the HITACHI.

Pour oil into the hole of the dipstick.  
To the level indicated on the dipstick (Refer to Fig.5).  
For oil replacement, follow the table below.

### OIL TYPE

SAE 5W50 SYNTHETIC OIL (-20° +120°F)  
For both summer and winter use  
SAE 15W40 MULTI-GRADED OIL (+5° +104°F)  
For warm weather use only

- (2) Check the oil level of the pumping element every 50 hours or once a week.  
(3) Change the oil every 300 working hours or every 6 months

## **INFORMATIONS IMPORTANTES**

Lire attentivement toutes les instructions de fonctionnement, les consignes de sécurité et les mises en garde contenues dans ce manuel avant de faire fonctionner le compresseur ou de procéder à son entretien.

La majorité des accidents résultant de l'utilisation ou de l'entretien du compresseur sont dus au non respect des consignes et règles de sécurité élémentaires. En identifiant à temps les situations potentiellement dangereuses et en observant les consignes de sécurité appropriées, on évite bien souvent des accidents.

Les consignes élémentaires de sécurité sont décrites dans la section «SÉCURITÉ» de ce manuel ainsi que dans les sections renfermant les instructions d'utilisation et d'entretien.

Les situations dangereuses à éviter pour prévenir tout risque de blessure grave ou de dommages de la machine sont signalées par des «AVERTISSEMENT» sur le compresseur et dans le manuel d'utilisation.

Ne jamais utiliser le compresseur d'une manière autre que celles spécifiquement recommandées par Hitachi, à moins de s'être préalablement assuré que l'utilisation envisagée ne sera dangereuse ni pour soi ni pour les autres.

## **SIGNIFICATION DU VOCABULAIRE DE SIGNALISATION**

**AVERTISSEMENT** indique des situations potentiellement dangereuses qui, si ignorées, pourraient entraîner la mort ou des blessures graves.

**PRÉCAUTION** indique une situation potentiellement dangereuse qui, si elle n'est pas évitée, risque d'entraîner des blessures légères ou modérées, ou d'endommager l'outil.

**REMARQUE** souligne une information essentielle.

# SÉCURITÉ

## CONSIGNES DE SÉCURITÉ IMPORTANTES POUR L'UTILISATION DU COMPRESSEUR

**⚠ AVERTISSEMENT:** Une utilisation du compresseur de manière incorrecte ou qui ne respecte pas les consignes de sécurité peut entraîner la mort ou de graves blessures. Pour éviter tout danger, observer ces consignes élémentaires de sécurité:

### BIEN LIRE TOUTES LES INSTRUCTIONS

1. **NE TOUCHEZ PAS LES PARTIES EN MOUVEMENT.**  
Ne posez jamais les mains, les doigts ou toutes autres parties du corps à proximité des parties en mouvement du compresseur.  
Ne mettez pas vos doigts ou autres objets dans la siege du ventilateur. Telles actions sont très dangereuses et portent shocks électriques.
2. **NE JAMAIS FAIRE FONCTIONNER LE COMPRESSEUR SI TOUS LES GARDES PROTECTEURS NE SONT PAS EN PLACE**  
Ne jamais faire fonctionner le compresseur si tous les gardes protecteurs ou dispositifs de sécurité ne sont pas en place et en bon état. Si une opération d'entretien ou de réparation nécessite le démontage d'un garde protecteur ou d'un dispositif de sécurité, bien tous les remonter avant de remettre le compresseur en marche.
3. **PORTEZ TOUJOURS DES PROTECTIONS.**  
Porter impérativement des lunettes de protection homologuées conformes à la norme ANSI Z87.1 avec protections latérales ou une protection oculaire équivalente. Ne dirigez jamais l'air comprimé vers des personnes ou parties du corps. Utilisez des protections auriculaires adéquates à cause du bruit important provoqué par le flux d'air durant le drainage.
4. **SE PROTÉGER CONTRE LES DÉCHARGES ÉLECTRIQUES.**  
Empêcher tout contact du corps avec les surfaces mises à la terre, par exemple les tuyaux, radiateurs, plaques de cuisson et enceintes de réfrigération. Ce compresseur d'air doit être adéquatement mis à la terre. Ne jamais exposer le compresseur à la pluie. Ne jamais faire fonctionner le compresseur dans un endroit humide ou sur une surface mouillée. Pour éviter tout risque de choc électrique. Ne pas retirer le couvercle.
5. **DÉBRANCHER LE COMPRESSEUR.**  
Toujours débrancher le compresseur de sa source d'alimentation et évacuer l'air comprimé de son réservoir avant toute opération de réparation, d'inspection, d'entretien, de nettoyage, de remplacement ou de vérification des pièces.
6. **ÉVITER TOUTE MISE EN MARCHÉ ACCIDENTELLE.**  
Ne pas transporter le compresseur alors qu'il est encore raccordé à sa source d'alimentation ou que le réservoir d'air comprimé est plein. Bien s'assurer que le sélecteur de l'interrupteur barométrique se trouve sur la position «OFF» (arrêt) avant de raccorder le compresseur à son alimentation.
7. **ENTREPOSER CORRECTEMENT LE COMPRESSEUR.**  
Lorsqu'il n'est pas utilisé, le compresseur doit être rangé à l'intérieur dans un endroit sec. Veiller à ce qu'il soit hors de portée des enfants. Fermer à clé le local d'entreposage.
8. **MAINTENIR L'AIRE DE TRAVAIL PROPRE.**  
Une aire de travail encombrée augmente les risques d'accident. La débarrasser des outils inutiles, débris, meubles, etc.
9. **PRETEZ UNE ATTENTION PARTICULIÈRE AUX CONDITIONS ENVIRONNEMENTALES.**  
La zone de travail doit être bien éclairée et correctement aérée.  
Risque d'incendie ou d'explosion. Ne portez pas et n'utilisez pas le compresseur ou tout autre dispositif électrique à proximité de la zone d'intervention du spray. N'utilisez pas le compresseur en présence de liquide ou de gaz inflammables.  
Ne positionnez jamais d'objet contre ou sur le compresseur.  
Lorsqu'il est en service, le compresseur produit des étincelles. Ne l'utilisez jamais dans les lieux où se trouvent des laques, peintures, carburants, solvants, de l'essence, du gaz, des agents collants ou autres matières combustibles ou explosives.  
  
N'inclinez pas le compresseur de plus de 10° lorsqu'il est en service.
10. **ÉLOIGNER LES ENFANTS.**  
Ne pas laisser les visiteurs toucher au cordon de rallonge du compresseur. Tous les visiteurs devront se tenir suffisamment éloignés de l'aire de travail.
11. **SE VÊTIR CORRECTEMENT.**  
Ne porter ni vêtements lâches ni bijoux. Ils pourraient se prendre dans les pièces mobiles. Porter un coiffe recouvrant les cheveux longs.
12. **FAIRE ATTENTION AU CORDON.**  
Ne jamais tirer brusquement sur le cordon pour le débrancher. Tenir le cordon loin des sources de chaleur, de graisse et des surfaces tranchantes.
13. **ENTREtenir LE COMPRESSEUR AVEC SOIN.**  
Suivre les instructions de lubrification. Inspecter régulièrement les cordons et, s'ils sont endommagés, les faire réparer dans un centre de service après-vente agréé. Inspecter périodiquement les cordons de rallonge et les faire réparer s'ils sont endommagés.

**14. CORDONS DE RALLONGE POUR UTILISATION À L'EXTÉRIEUR.**

Si l'outil doit être utilisé dehors, utiliser exclusivement des cordons de rallonge conçus pour l'extérieur et identifiés comme tels.

**15. FAITES TOUJOURS ATTENTION.**

Prêtez attention à ce que vous faites. Travaillez en connaissance de cause et avec du bon sens. Ne restez pas debout sur le compresseur. N'utilisez pas le compresseur en cas de fatigue. N'utilisez jamais le compresseur sous l'effet de l'alcool, de drogues ou de médicaments avec risque de somnolence.

**16. CONTRÔLER LES PIÈCES ENDOMMAGÉES ET LES FUITES D'AIR.**

Avant de continuer à utiliser le compresseur, inspecter attentivement les protections ou autres pièces endommagées pour s'assurer que le compresseur pourra fonctionner correctement et effectuer le travail pour lequel il est conçu. Vérifiez l'alignement et le couplage des pièces mobiles, la présence de pièces brisées, le montage, les fuites d'air et tout autre élément susceptible d'altérer le bon fonctionnement. Les protections et autre composant endommagé doivent être réparés selon les règles de l'art ou remplacés par un centre de service après-vente autorisé à moins que d'autres instructions détaillées à ce propos ne figurent dans le présent manuel d'instructions.

Tous les switches doivent être remplacés par centres services autorisés.

Ne utiliser pas le compresseur si le switch est bloqué et on ne peut pas le positionner en position on/off.

**17. N'UTILISEZ JAMAIS LE COMPRESSEUR POUR DES APPLICATIONS AUTRES QUE CELLES SPECIFIEES.**

N'utilisez jamais le compresseur pour des applications autres que celles spécifiées dans le manuel d'instructions. N'utilisez jamais l'air comprimé pour la respiration/ respiration artificielle.

**18. MANIPULER LE COMPRESSEUR CORRECTEMENT.**

Faire fonctionner le compresseur conformément aux instructions de ce manuel. Ne jamais laisser les enfants, les personnes non familiarisées avec son fonctionnement ou toute personne non autorisée utiliser le compresseur.

**19. VÉRIFIER QUE CHAQUE VIS, BOULON ET COUVERCLE EST SOLIDEMENT VISSÉ.**

Veiller à ce que chaque vis, boulon et couvercle soit solidement vissé. Vérifier périodiquement le serrage.

**20. MAINTENIR L'ÉVENT D'AÉRATION DU MOTEUR PROPRE.**

L'évent d'aération du moteur doit rester propre en permanence de façon à ce que l'air puisse circuler librement. Contrôler fréquemment l'accumulation de poussière.

**21. FAIRE FONCTIONNER LE COMPRESSEUR À LA TENSION NOMINALE.**

Faire fonctionner le compresseur à la tension spécifiée sur la plaque signalétique. Si le compresseur est utilisé à une tension supérieure à la tension nominale, il en résultera une vitesse de rotation du moteur anormalement élevée risquant d'endommager le compresseur et de griller le moteur.

**22. NE JAMAIS UTILISER UN COMPRESSEUR DÉFECTUEUX OU DONT LE FONCTIONNEMENT EST ANORMAL.**

Si vous constatez que le compresseur fonctionne de manière inhabituelle, émet des bruits ou vibrations étranges ou semble défectueux, cessez immédiatement de l'utiliser et sollicitez sa réparation auprès d'un service après-vente Hitachi agréé.

**23. NE PAS NETTOYER LES PIÈCES DE PLASTIQUE AVEC DU SOLVANT.**

Les solvants tels qu'essence, diluant, benzine, tétrachlorure de carbone et alcool risquent d'endommager et de fendre les pièces de plastique. Ne pas les nettoyer avec ce genre de produit.

Pour nettoyer les pièces de plastique, utiliser un linge doux humecté d'eau savonneuse puis sécher complètement.

**24. UTILISER EXCLUSIVEMENT DES PIÈCES DE RECHANGE HITACHI D'ORIGINE.**

L'utilisation de pièces de rechange autres que celles fabriquées par Hitachi peut entraîner l'annulation de la garantie et être la cause d'un mauvais fonctionnement et des blessures en résultant. Les pièces d'origine Hitachi sont disponibles auprès de son distributeur.

**25. NE PAS MODIFIER LE COMPRESSEUR.**

Ne pas modifier le compresseur. Ne faites pas fonctionner le compresseur à une pression ou une vitesse supérieure aux recommandations du fabricant. Toujours consulter un centre de service après-vente Hitachi agréé pour toute réparation. Une modification non autorisée risque non seulement d'affecter les performances du compresseur, mais également d'être la cause d'accidents et de blessures pour le personnel de réparation qui ne posséderait pas les compétences techniques nécessaires.

**26. PLACEZ LE BOUTON DE L'INTERRUPTEUR BAROMÉTRIQUE SUR «OFF» LORSQUE LE COMPRESSEUR N'EST PAS UTILISÉ.**

Lorsque le compresseur n'est pas utilisé, placez le bouton de l'interrupteur barométrique sur «OFF», débranchez-le de la source d'alimentation et ouvrez le robinet de vidange pour vidanger l'air comprimé du réservoir d'air.

**27. NE TOUCHEZ JAMAIS LES SURFACES CHAUDES**

Pour écarter tout risque de brûlure, ne touchez pas le tuyau d'alimentation, la culasse, le cylindre, le couvercle du carter et le moteur.

Ces zones peuvent rester chaudes pendant au moins 45 minutes après avoir éteint le compresseur.

Laissez le compresseur refroidir avant de le dépanner.

**28. NE DIRIGEZ JAMAIS LE JET D'AIR VERS DES PARTIES DU CORPS.**

Risque de blessure. Ne dirigez pas le jet d'air sur des personnes ou des animaux.

**29. VIDEZ LE RÉSERVOIR**

Risque d'explosion. L'eau se condense dans le réservoir d'air. S'il n'est pas vidé, le réservoir d'air est corrodé et usé par l'eau qui l'expose à des risques de ruptures.



Videz le réservoir tous les jours et toutes les 4 heures d'utilisation. Pour vidanger le réservoir d'air, ouvrez lentement les soupapes et inclinez le compresseur pour vider l'eau accumulée.

Éloignez le visage et d'autres parties du corps de la sortie de vidange.

Portez des lunettes de sécurité ANSI Z87.1 avec protections latérales lors de la vidange, car des débris peuvent être projetés sur votre visage.

### **30. NE PAS ARRÊTER LE COMPRESSEUR EN TIRANT SUR LA FICHE.**

Cela pourrait endommager l'appareil.

Utiliser la position «ON/ OFF» du sélecteur de l'interrupteur barométrique.

### **31. VERIFIEZ QUE LA PRESSION DE SORTIE DU COMPRESSEUR EST PROGRAMMEE À UNE VALEUR INFÉRIEURE À LA PRESSION DE FONCTIONNEMENT MAXIMALE DE L'INSTRUMENT.**

Une pression de l'air excessive provoque un danger d'explosion.

Contrôlez la pression maximale nominale indiquée par le fabricant pour les instruments pneumatiques et les accessoires. La pression de sortie du régulateur ne doit jamais dépasser la valeur de la pression nominale maximale.

### **32. NE PAS ESSAYER D'UTILISER CE COMPRESSEUR D'AIR SANS AVOIR D'ABORD AJOUTER DE L'HUILE DANS LE CARTER DE MOTEUR.**

Le compresseur est expédié sans huile dans le carter de moteur.

Des dommages importants peuvent se produire, même lors d'une utilisation limitée si le carter de moteur n'est pas rempli d'huile correctement.

S'assurer de suivre attentivement la procédure de démarrage avant utilisation.

### **33. LA VANNE DE SECURITE DOIT FONCTIONNER CORRECTEMENT.**

Risque d'explosion. Avant de démarrer le compresseur, tirez l'anneau sur la soupape de sécurité pour vous assurer que la soupape de sécurité fonctionne correctement. Si la soupape de sûreté ne fonctionne pas correctement, cela présente un risque de surpression pouvant rompre le réservoir d'air ou provoquer une explosion. Ne pas utiliser le compresseur si la soupape de sécurité est coincée ou ne bouge pas librement. Ayez toute soupape de sécurité défectueuse remplacée par un centre de service agréé Hitachi.

### **34. L'UTILISATION DE CE PRODUIT EXPOSE L'OPERATEUR A DES PRODUITS CHIMIQUES SIGNALES PAR L'ETAT DE LA CALIFORNIE.**

La poussière produite par cet appareil contient des substances chimiques qui, sur la base de ce que sait l'Etat de la Californie, causent l'apparition de cancers, de défauts congénitaux ou d'autres lésions à l'appareil reproducteur. Voici quelques exemples de ces substances chimiques:

- composés contenus dans les fertilisants
- composés contenus dans les insecticides, les herbicides et pesticides
- l'arsenic et le chrome contenus dans le bois traité chimiquement

Pour réduire l'exposition à ces produits chimiques, il est impératif de porter des équipements homologués de protection individuelle, comme les masques de protection anti-poussière spécifiquement conçus pour bloquer les particules microscopiques. L'utilisation de ce produit expose l'opérateur à des produits chimiques qui, sur la base de ce que sait l'Etat de la Californie, causent l'apparition de cancers, de défauts congénitaux ou d'autres lésions à l'appareil reproducteur. Éviter de respirer les vapeurs et la poussière et se laver soigneusement les mains après l'utilisation. Ce produit contient des substances chimiques, y compris du plomb qui sur la base de ce que sait l'Etat de la Californie, causent l'apparition de cancers, de défauts congénitaux ou d'autres lésions à l'appareil reproducteur. Se laver les mains après toute manipulation.

## **PIÈCES DE RECHANGE**

Pour les réparations, utiliser uniquement des pièces de rechange identiques aux pièces remplacées.  
Confier toute réparation à un centre de service après-vente Hitachi agréé.

# SÉCURITÉ — Suite

## INSTRUCTIONS DE MISE À LA TERRE

Ce compresseur devra être mis à la terre pendant le fonctionnement de manière à protéger l'opérateur des décharges électriques. Le compresseur est doté d'un cordon à trois conducteurs et d'une fiche à trois broches qui s'insère dans une prise de courant avec mise à la terre. Le conducteur vert (ou vert et jaune) du cordon est le fil de terre. Ne jamais raccorder le fil vert (ou vert et jaune) à une prise sous tension. Si l'appareil fonctionne sous moins de 150 volts, il possède une fiche qui ressemble à celle du schéma (A) de la figure de droite. Un adaptateur (voir schémas (B) et (C)) est disponible en option pour le raccordement d'une fiche de type (A) à une prise sans mise à la terre externe. Il faudra raccorder l'oeillet ou la patte, etc. rigide de couleur verte qui fait saillie sur l'adaptateur à une terre permanente, par exemple une boîte de prises correctement mise à la terre.

**REMARQUE:** L'adaptateur de mise à la terre (schéma (C)) est interdit aux termes du Code électrique canadien, partie 1. Par conséquent, les instructions qui s'y rapportent ne sont pas applicables au Canada.

Il est recommandé de ne jamais démonter le compresseur ou d'essayer de refaire le câblage du système électrique. Les réparations seront exclusivement effectuées par un centre de service après-vente Hitachi ou tout autre centre de réparation agréé. Si l'on décide de faire la réparation soi-même, bien avoir à l'esprit que le fil de couleur verte est le fil de «terre». Ne jamais raccorder ce fil vert à une prise «sous tension». Si l'on remplace la fiche du cordon d'alimentation, bien raccorder le fil vert uniquement à la broche de terre (la plus longue) d'une fiche avec mise à la terre. En cas de doute, consulter un électricien qualifié ou faire vérifier la mise à la terre de la prise.

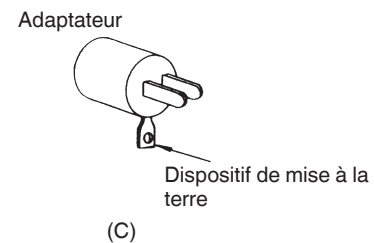
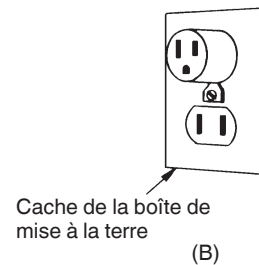
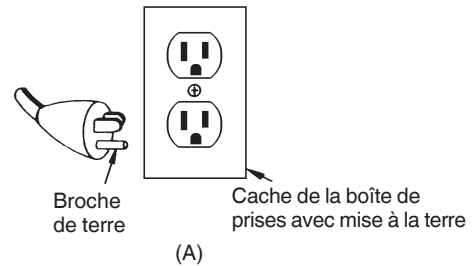

## CORDON DE RALLONGE

Utiliser exclusivement des cordons de rallonge avec fiche de mise à la terre à trois broches et des prises à trois pôles capables de recevoir la fiche du compresseur. Remplacer ou faire remplacer le cordon s'il est endommagé. Vérifier que le cordon de rallonge est en bon état. Lorsqu'on utilise un cordon de rallonge, veiller à ce que la valeur de son courant maximal admissible soit suffisamment élevée pour qu'il puisse supporter le courant dont l'appareil aura besoin. L'utilisation d'un cordon sous dimensionné provoquera une chute de tension en ligne entraînant perte de puissance et surchauffe. Le tableau indique le calibre à utiliser en fonction de la longueur du cordon et de l'intensité nominale indiquée sur la plaque signalétique. En cas de doute, utiliser un cordon de calibre supérieur. Plus le numéro de calibre est petit, plus le cordon peut supporter un courant élevé.

CALIBRE MINIMAL DES CORDONS

Intensité nominale Supérieure à	Intensité nominale Inférieure ou égale à	Longueur totale du cordon en pieds (mètres)				CALIBRE
		0 – 25 (0 – 7.6)	26 – 50 (7.9 – 15.2)	51 – 100 (15.5 – 30.5)	101 – 150 (30.8 – 45.7)	
0 – 6		18	16	16	14	
6 – 10		18	16	14	12	
10 – 12		16	16	14	12	
12 – 16		14	12	Non recommandé		

**⚠ AVERTISSEMENT:** Éviter tout risque de décharge électrique. Ne jamais utiliser le compresseur avec un cordon électrique ou un cordon de rallonge endommagé ou dénudé. Inspecter régulièrement les cordons électriques. Ne jamais utiliser dans l'eau ou à proximité de l'eau, ou dans un environnement susceptible de provoquer des décharges électriques.

**CONSERVER CES INSTRUCTIONS  
ET  
LES METTRE À LA DISPOSITION  
DES PERSONNES QUI VONT UTILISER L'APPAREIL!**

# UTILISATION ET ENTRETIEN

**REMARQUE:**

Les informations que vous trouverez dans ce manuel sont conçues pour vous aider à utiliser et à entretenir ce compresseur en toute sécurité.

Certaines illustrations de ce manuel peuvent montrer des détails qui diffèrent de ceux de votre compresseur.

## NOM DES PIÈCES

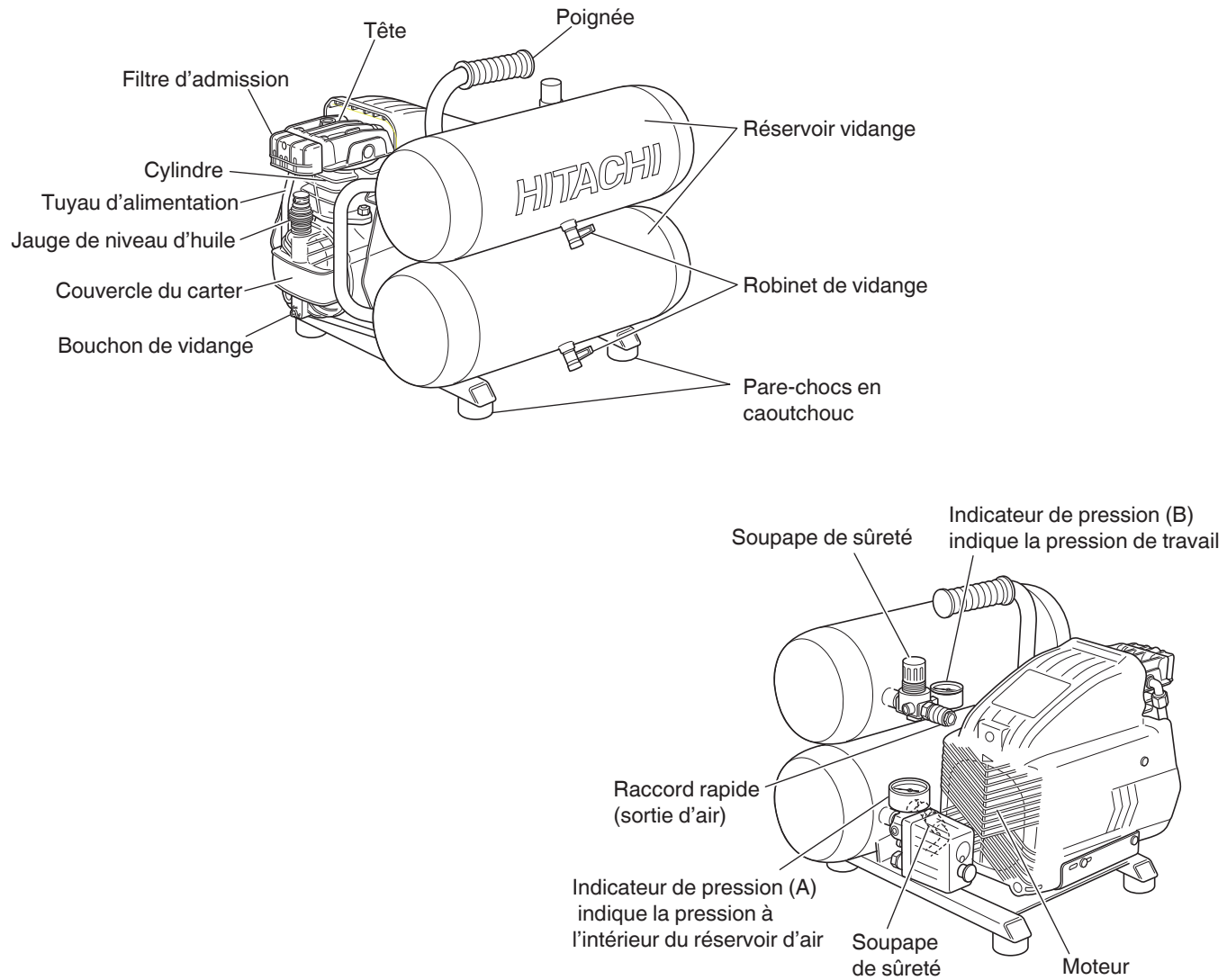

Fig. 1

## SPÉCIFICATIONS

Modèle	EC99S	
Moteur	Moteur à induction monophasé	
Alimentation	Monophasée. 120 V AC 60 Hz	
Puissance nominale	2 CV (1.45 KW)	
Courant	15 A	
Contenance du réservoir	4 gal. (15.1 R)	
Pression maximale	135 PSI (9.3 bars)	
Refoulement d'air libre	à 40 PSI (2.8 bar)	3.64 CFM (103 R/min)
	à 90 PSI (6.2 bar)	3.10 CFM (88 R/min)
	à 100 PSI (6.9 bar)	3.05 CFM (86 R/min)
Lubrification	Huile	
Poids	52.9 lbs (24 kg)	

## ACCESSOIRE

**⚠ AVERTISSEMENT:** Les accessoires autres que ceux indiqués ci-dessous risquent d'entraîner un mauvais fonctionnement et de provoquer des blessures.

### ACCESSOIRE STANDARDS

Jauge de niveau d'huile ..... 1

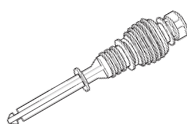

## APPLICATION

Source d'air de la cloueuse et de l'agrafeuse pneumatique.

**⚠ AVERTISSEMENT:** N'utilisez jamais le compresseur pour des applications autres que celles prévues par le compresseur pour cloueuse et agrafeuse pneumatique.

## AVANT L'UTILISATION

1. Source d'alimentation  
Vérifier que la source d'alimentation que l'on prévoit d'utiliser est conforme aux spécifications mentionnées sur la plaque signalétique de l'appareil.
2. Interrupteur d'alimentation  
Vérifier que le sélecteur de l'interrupteur barométrique se trouve sur la position «OFF» (Fig. 2) . Si l'on branche la fiche dans la prise alors que le sélecteur de l'interrupteur barométrique se trouve sur «ON», le compresseur se mettra en marche immédiatement, risquant de causer de graves blessures.

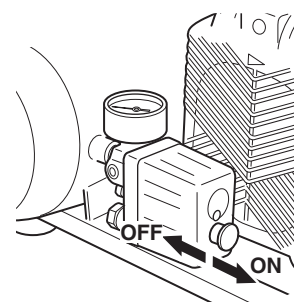

Sélecteur de l'interrupteur barométrique

Fig. 2

3. Cordon de rallonge  
Si l'aire de travail est éloignée de la source d'alimentation, utiliser un cordon de rallonge de diamètre et de courant nominal suffisants (Voir page 18). Le cordon de rallonge devra être le plus court possible.
- ⚠ AVERTISSEMENT:** Tout cordon endommagé devra être remplacé ou réparé.
4. Vérifier la prise d'alimentation  
Si la fiche ne peut s'insérer solidement dans la prise d'alimentation, réparer la prise. Confier les réparations à un magasin d'appareils électriques. Si l'on utilise une prise défectueuse, on risque des provoquer une surchauffe, ce qui pourrait être très dangereux.
5. Vérification de la soupape de sûreté  
Avant de démarrer le compresseur, tirez l'anneau sur la soupape de sécurité pour vous assurer que la soupape de sécurité fonctionne en douceur. (Fig. 3) Ne pas utiliser le compresseur si la soupape de sécurité est coincée ou ne bouge pas librement. Ayez toute soupape de sécurité défectueuse remplacée par un centre de service agréé Hitachi.

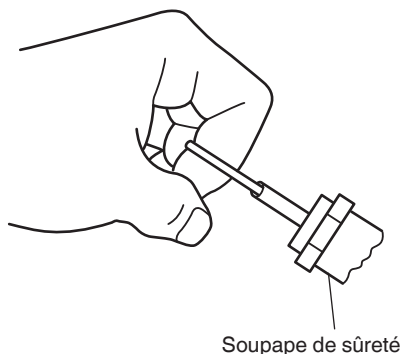

Fig. 3

**⚠ AVERTISSEMENT:** Vider le réservoir pour libérer la pression d'air avant de tirer l'anneau sur la soupape de sécurité.

**⚠ AVERTISSEMENT:** Risque d'explosion. Si la soupape de sûreté ne fonctionne pas correctement, cela présente un risque de surpression pouvant rompre le réservoir d'air ou provoquer une explosion.

6. Insertion de la jauge et vérification du niveau d'huile. À l'aide d'un tournevis ou de tout outil similaire retirer le capuchon en plastique qui se trouve sur la partie inférieure du cylindre (Fig. 4).

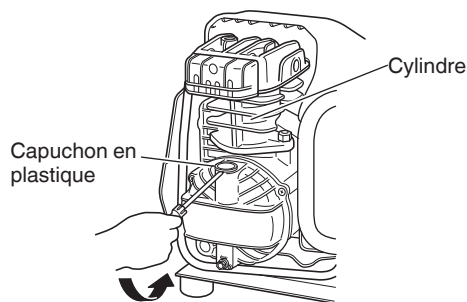

Fig. 4

Insérer complètement la jauge de niveau d'huile. Retirer la jauge et vérifier que le niveau d'huile se trouve entre les encoches gravées dans celle-ci. (Fig. 5).

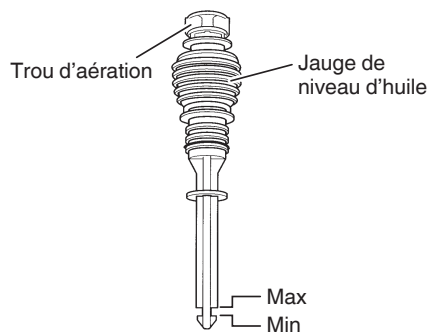

Fig. 5

**⚠ AVERTISSEMENT:** Purgez le réservoir pour éliminer la pression d'air avant de retirer la jauge d'huile.

**⚠ AVERTISSEMENT:** Assurez-vous que le trou d'aération de la jauge d'huile est libre de tout débris. Si le trou d'aération est obstrué, la pression peut s'accumuler dans le carter, ce qui risque d'endommager le compresseur d'air et de causer des blessures corporelles.

Si le niveau d'huile est insuffisant, se reporter à la section «Changement d'huile/Débordement d'huile» en page 24, pour en rajouter.

**⚠ PRÉCAUTION :** Ne pas utiliser le compresseur sans huile ou avec une huile inappropriée.

Le compresseur est expédié sans huile dans le carter de moteur.

Risque de dommage matériel. HITACHI n'est pas responsable de la panne du compresseur en raison d'une huile inappropriée.

Veiller à terminer la configuration initiale avant utilisation.

**⚠ PRÉCAUTION :** Ne pas utiliser sans la jauge de niveau d'huile.

7. Position de fonctionnement correcte  
Positionner le compresseur sur une surface plate ou sur une surface avec une inclinaison de moins de 10°, dans un endroit bien ventilé, à l'écart des agents atmosphériques et pas dans un endroit explosif (Fig. 6).

**⚠ PRÉCAUTION:** Pour éviter d'endommager le compresseur d'air, ne pas l'incliner à plus de 10° lorsqu'il fonctionne.

**REMARQUE:** Quand on utilise ou on range le compresseur, appliquer les 4 protections en caoutchouc, en bas, sur le sol (Consulter la Fig. 1).

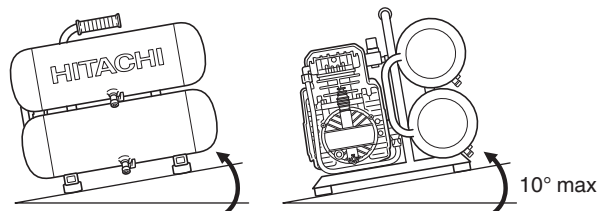

Fig. 6

8. Température  
Les températures de fonctionnement sont comprises entre 0 et 40°C (32 et 104°F).

**⚠ PRÉCAUTION:** Ne jamais mettre en marche si la température est inférieure à 0°C (32°F) ou supérieure à 40°C (104°F).

## TRANSPORT

Placez le bouton de l'interrupteur barométrique sur «OFF» et débranchez le compresseur de la source d'alimentation avant de le transporter. Transportez le compresseur correctement.

Lors du transport du compresseur, portez le compresseur en le tenant par la poignée et aussi près du corps que possible.

**⚠ AVERTISSEMENT:** Risque de fonctionnement dangereux. Garder une bonne assise et redoubler de précaution lors du transport du compresseur pour éviter de perdre l'équilibre.

## UTILISATION

1. Démarrage  
Brancher la fiche dans la prise et mettre le compresseur en marche en positionnant le sélecteur de l'interrupteur barométrique sur «ON» (Voir Fig. 2).

**⚠ AVERTISSEMENT:** Ne pas arrêter ou démarrer le compresseur au moyen de la fiche. Toujours utiliser la position «ON/OFF» du sélecteur de l'interrupteur barométrique.

Le fonctionnement du compresseur est automatique, il est contrôlé par l'interrupteur barométrique qui l'arrête lorsque la pression de l'air contenu dans le réservoir atteint la valeur maximale, et qui le redémarre lorsque cette pression retombe sous le seuil de redémarrage en cours d'utilisation.

Le moteur comporte un protecteur thermique. Le protecteur thermique arrêtera le moteur si la température augmente trop pour quelque raison que ce soit. Laisser le moteur refroidir avant de redémarrer le compresseur.

**⚠ PRÉCAUTION:** Porter un serre-tête anti-bruit pendant l'utilisation. Dans certaines conditions et selon la durée d'utilisation, le bruit de ce produit peut provoquer une perte auditive.

2. Réglage de la pression de travail  
Déverrouiller le bouton du réducteur de pression en tirant dessus; régler la pression à la valeur désirée en tournant dans le sens des aiguille d'une montre pour l'augmenter, ou dans le sens opposé pour la diminuer. Un indicateur de pression (B) permet de visualiser quand la valeur désirée est atteinte; pour verrouiller le bouton appuyer à fond dessus. (Voir Fig. 7)  
Lorsqu'on vérifie la pression, bien s'assurer que l'indicateur de pression (A) du réservoir a un niveau de pression supérieur à celui de la pression à régler. De même, il faudra impérativement effectuer le réglage en démarrant la pression lentement à partir d'un niveau inférieur à la pression à régler.

**⚠ AVERTISSEMENT:** Contrôlez la pression nominale maximale indiquée par le fabricant pour les clouuses, agrafeuses et accessoires. La pression de sortie du compresseur doit être réglée de façon qu'elle ne dépasse jamais la pression nominale maximale des clouuses, agrafeuses et accessoires.

**⚠ AVERTISSEMENT:** Réguler la pression à zéro avant de débrancher le tuyau.

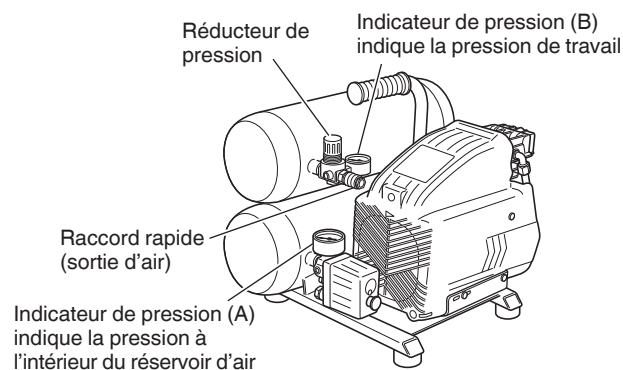

Fig. 7

3. Arrêt  
(1) Positionner le sélecteur de l'interrupteur barométrique sur «OFF» (Voir Fig. 1 et Fig. 2).  
(2) Débrancher la fiche de la source d'alimentation.  
(3) Ouvrir le robinet de vidange qui se trouve sous la partie inférieure du réservoir (Fig. 8).

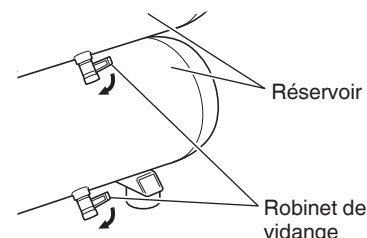

Fig. 8

**⚠ AVERTISSEMENT:** Risque d'explosion. Si le réservoir est corodé, des pannes risquent de survenir. L'eau se condense à l'intérieur du réservoir d'air. Si ce dernier n'est pas vidé, il est soumis à la corrosion et à l'usure à cause de l'eau, ce qui risque de provoquer des ruptures. Videz le réservoir tous les jours et toutes les 4 heures d'utilisation. La condensation évacuée

contient l'humidité présente dans l'air, des particules abrasives, de la rouille, etc. Pour vider le réservoir, ouvrez lentement la vanne et inclinez le compresseur pour que l'eau accumulée s'écoule. **N'approchez pas le visage et les yeux du robinet de vidange.**

4. À propos du protecteur thermique  
Le protecteur thermique fonctionne pour arrêter le moteur en cas de problème comme une surcharge du moteur, etc. Si le moteur s'arrête en cours de fonctionnement, procédez comme suit.
  - (1) Placez le bouton de l'interrupteur barométrique sur « OFF » et retirez la fiche de la prise (Fig. 2).
  - (2) Si le cordon prolongateur n'est pas conforme aux spécifications données à la page 18, le remplacer par un cordon prolongateur comme ceux montrés à la page 18. Si la capacité de l'alimentation secteur est insuffisante, augmenter la capacité pour éliminer la cause d'un flux de courant excessif (surintensité).
  - (3) Patientez environ 5 minutes.
  - (4) Démarrez Si le moteur s'arrête à nouveau pendant le fonctionnement, contacter le centre de service.

## ENTRETIEN

**⚠ AVERTISSEMENT:** Débrancher le compresseur de sa source d'alimentation et vider le réservoir d'air comprimé avant toute opération d'entretien. Laisser le compresseur refroidir avant de réaliser toute opération d'entretien.

1. Nettoyage du filtre d'admission  
Retirer le filtre d'admission (Voir Fig. 1) toutes les 50 heures ou une fois par semaine, et en nettoyer l'intérieur ainsi que son élément à l'air comprimé (Fig. 9). Utiliser un tournevis Philips pour démonter les filtres d'admission.

**⚠ AVERTISSEMENT:** Ne jamais nettoyer l'élément du filtre avec un liquide ou un solvant inflammable.

**⚠ PRÉCAUTION:** Ne pas faire fonctionner l'appareil sans le filtre d'admission.

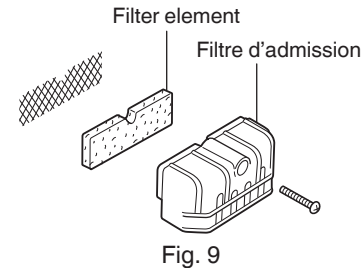

Fig. 9

**REMARQUE:** Remplacez le filtre lorsqu'il est sale.

2. Vidange du réservoir  
Vidanger le réservoir tous les jours ou toutes les 4 heures d'utilisation. Ouvrir le robinet de vidange et incliner le compresseur pour vider l'eau qui s'est accumulée (Voir Fig. 8).

3. Changement d'huile/Débordement d'huile

**⚠ PRÉCAUTION:** Si le carter est trop rempli d'huile, le compresseur pourrait subir une panne prématurée. Ne pas trop remplir.

- (1) Au plus tard après les 50 premières heures d'utilisation, effectuer un changement complet de l'huile de la pompe. Dévissez le bouchon de vidange d'huile sur le couvercle du carter, vidanger toute l'huile, et revisser le capuchon (Reportez-vous à la Fig. 1 et Fig. 10).

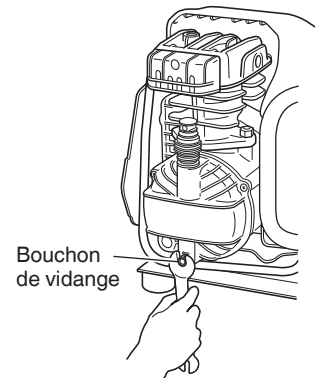

Fig. 10

Verser l'huile par l'orifice de la jauge de niveau jusqu'au repère indiqué sur celle-ci (Voir Fig. 5). Pour le remplacement de l'huile, respecter le tableau ci-dessous.

### TYPE D'HUILE

Huile synthétique SAE 5W50 (-20° +120°F) Pour l'hiver et l'été Huile multigrade SAE 15W40 (+5° +104°F) Pour temps chaud uniquement.
--

- (2) Vérifier le niveau d'huile de la pompe toutes les 50 heures ou toutes les semaines.
- (3) Changer l'huile toutes les 300 heures de travail ou tous les six mois.



## 4. Tableau d'entretien :

TABLEAU D'ENTRETIEN

PROCÉDURE	APRÈS UTILISATION	QUOTIDIENNE	HEDBOMADAIRE	300 HEURES
Vérifier le niveau de la pompe à huile			×	
Inspection de fuite d'huile		×		
Éliminer la condensation des réservoirs d'air	×	×		
Inspecter les carters de protection/ couvercles		×		
Vérifier s'il y a des bruits/vibrations anormaux/ales		×		
Vérifier s'il y a des fuites d'air		×		
Nettoyer l'extérieur du compresseur			×	
Inspecter le filtre			×	
Vérifier la soupape de sûreté		×		
Changer l'huile de la pompe				×
Remplacer le filtre				×

## DÉPANNAGE ET RÉPARATIONS

Tous les compresseurs de qualité nécessitent à long terme un dépannage ou le remplacement des pièces en raison de l'usure due à une utilisation normale. Pour s'assurer que seules des pièces de rechange authentiques sont utilisées, le dépannage et les réparations doivent être uniquement confiés à un SERVICE APRÈS-VENTE HITACHI AGRÉÉ.

**REMARQUE :** Les spécifications sont susceptibles d'être modifiées sans aucune obligation de la part d'HITACHI.

---

## **INFORMACIÓN IMPORTANTE**

---

Antes de utilizar o realizar el servicio de mantenimiento de este compresor, lea y entienda todas las instrucciones de operación, las precauciones de seguridad y las advertencias del Manual de Instrucciones.

La mayoría de los accidentes que resultan de la operación y el mantenimiento del compresor, se deben a la falta de observación de estas reglas y precauciones básicas de seguridad. Los accidentes podrán evitarse reconociendo una situación potencialmente peligrosa antes de que ocurra, y observando los procedimientos de seguridad apropiados.

Las precauciones básicas de seguridad se describen en la sección "SEGURIDAD" de este Manual de Instrucciones, y en las secciones que contienen las instrucciones sobre la operación y el mantenimiento.

Los peligros que se deben de evitar para prevenir lesiones físicas o daños a la máquina se identifican por medio de ADVERTENCIAS en el compresor y en el Manual de Instrucciones.

Nunca utilice este compresor de forma no recomendada específicamente por HITACHI, a menos que primeramente confirme que el plan de uso sea sin peligro para usted y otros.

---

## **SIGNIFICADO DE LAS PALABRAS DE SEÑALIZACIÓN**

---

**ADVERTENCIA** indica situaciones potencialmente peligrosas que, si son ignoradas, podrían resultar en la muerte o en lesiones personales graves.

**PRECAUCIÓN** indica una situación potencialmente peligrosa que, si no se evita, puede resultar en lesiones menores, o en el daño de la máquina.

**NOTA** enfatiza información esencial.

# SEGURIDAD

## INSTRUCCIONES DE SEGURIDAD IMPORTANTES PARA LA UTILIZACIÓN DEL COMPRESOR

**⚠ ADVERTENCIA:** La utilización inapropiada o el manejo inseguro de este compresor, puede resultar en muerte o en lesiones físicas serias. Para evitar estos riesgos, siga estas instrucciones básicas de seguridad:

### LEA TODAS LAS INSTRUCCIONES

1. **NO TOCAR LAS PIEZAS MÓVILES.**  
No apoyar nunca las manos, los dedos u otras partes del cuerpo cerca de las partes móviles del compresor. No introducir nunca los dedos u otros objetos dentro de la protección del ventilador. Esto comporta el riesgo de accidentes y choques eléctricos.
2. **NUNCA OPERAR SIN QUE TODAS LAS GUARDAS PROTECTORAS ESTÉN EN SU LUGAR.**  
Nunca opere este compresor sin que todas las guardas o elementos de protección estén en su lugar y en buenas condiciones de trabajo. Si por servicio o mantenimiento se requiere la remoción de una guarda o elemento de protección, asegure de reponer la guarda antes de reanudar la operación del compresor.
3. **USAR SIEMPRE EQUIPOS DE PROTECCIÓN INDIVIDUAL.**  
Riesgo de lesiones. Usar siempre gafas protectoras conformes a la norma ANSI Z87.1, con protección lateral o protección ocular equivalente. No dirigir nunca el aire comprimido hacia personas o partes del cuerpo. Usar adecuadas protecciones del oído a causa del intenso ruido del flujo de aire durante el drenaje.
4. **PROTÉJASE CONTRA CHOQUES ELÉCTRICOS.**  
Prevenir que su cuerpo tenga contacto con superficies con toma de tierra, tales como tubos, radiadores, estufas, y los recintos del refrigerador. Este compresor de aire debe estar adecuadamente conectado a tierra. No exponer el compresor a la lluvia. Nunca operar la compresora en lugares húmedos o mojados. Para reducir el riesgo de descargas eléctricas, no quite la cubierta.
5. **DESCONECTAR EL COMPRESOR.**  
Antes de iniciar cualquier servicio, inspección, mantenimiento, limpieza, reemplazo, o al examinar cualquier pieza, desconecte siempre el compresor de la toma de corriente y remueva el aire comprimido del tanque.
6. **MARCHA NO-INTENCIONAL.**  
No porte el compresor mientras esté conectado a la fuente de corriente eléctrica o cuando el tanque de aire esté lleno de aire comprimido. Asegure que el selector de presión indique apagado "OFF" antes de conectar la compresora a la corriente eléctrica.
7. **ALMACENAR EL COMPRESOR APROPIADAMENTE.**  
Cuando no esté siendo usado, el compresor debe ser almacenado en un lugar interior seco. Manténgalo fuera del alcance de los niños. Cierre el lugar de almacenamiento.
8. **MANTENGA EL ÁREA DE TRABAJO LIMPIO.**  
Da lugar a ser lesionado en áreas conglomeradas. Despejar toda área de trabajo, herramientas no necesarias, despojos, muebles, etc.
9. **CUIDAR LAS CONDICIONES DEL LUGAR DE TRABAJO.**  
Mantenga el área de trabajo bien iluminada y ventilada. Riesgo de fuego o de explosión. No llevar ni operar el compresor ni dispositivo eléctrico alguno cerca del área del rociado.  
No utilice el compresor cerca de líquidos, ni gases inflamables. No colocar nunca objetos contra el compresor o encima del mismo.  
El compresor produce chispas durante la operación. No utilice el compresor en lugares en donde haya laca, pintura, bencina, deluidor de pintura, gasolina, gases, compuestos adhesivo, ni materiales que sean combustibles o explosivos.  
  
Para evitar dañar el compresor de aire, no permita que la unidad esté inclinada más de 10° al operar.
10. **MANTENGA A LOS NIÑOS ALEJADOS.**  
No permita que nadie entre en contacto con el cable prolongador. Los espectadores deberán mantenerse a distancia prudencial del área de trabajo.
11. **VESTIR ADECUADAMENTE.**  
No utilice ropa suelta ni joyas, ya que pueden atraparse en las partes en movimiento.  
Para contener el cabello largo, utilice cubiertas protectoras para cabello.
12. **NO MALTRATE EL CABLE.**  
Nunca tire del cable para desenchufarlo de la fuente de corriente eléctrica. Mantenga el cable alejado de calor, aceites, y bordes cortantes.

**13. MANTENGA EL COMPRESOR CON CUIDADO.**

Siga las instrucciones para lubricación. Periódicamente inspeccione el cable, y si halla daños, llevar o enviar al centro de servicios autorizado para ser reparado. Inspeccione periódicamente los cables prolongadores y si están dañados, reemplácelos.

**14. CABLES PROLONGADORES PARA EL USO EXTERIOR.**

Cuando la compresora esté en uso exterior mente, use solamente cable de extensión designado para el uso al aire libre (exterior) así descrita en su etiqueta.

**15. PRESTAR ATENCIÓN SIEMPRE.**

Prestar atención al efectuar todas las maniobras. Trabajar con conciencia y sentido común. No ponerse de pie sobre el compresor.

No usar el compresor cuando se está cansado. No usar nunca el compresor bajo el efecto de alcohol, drogas o fármacos que causen somnolencia.

**16. COMPRUEBE SI HAY PIEZAS DAÑADAS O FUGAS DE AIRE.**

Antes de utilizar el compresor, compruebe cuidadosamente si hay algún protector u otra pieza dañada a fin de determinar si puede funcionar adecuadamente y realizar la función pretendida. Compruebe la alineación de las piezas móviles, si presenta ataduras o roturas, el estado del montaje, fuga de aire, o cualquier otra condición que pueda afectar la operación del compresor.

Cualquier guarda protectora o pieza en mal estado se deberá reparar o reemplazar adecuadamente en un centro de servicio autorizado, a menos que se indique otra cosa en este Manual de Instrucciones.

Tenga el circuito de presión defectuoso reemplazado por un centro de servicio autorizado.

No utilice el compresor si su circuito de inicio de marcha o de apagar (ON and OFF switch) no funcione.

**17. NO USAR NUNCA EL COMPRESOR PARA APLICACIONES DIFERENTES A LAS ESPECIFICADAS.**

No usar nunca el compresor para aplicaciones diferentes a las especificadas en el Manual de instrucciones. No usar nunca aire comprimido para la respiración o respiración artificial.

**18. UTILICE CORRECTAMENTE EL COMPRESOR.**

Utilice el compresor de acuerdo con las instrucciones proveído aquí. Nunca permita que un niño, individuos no familiarizados con su operación, ni personas no autorizadas, usen el compresor.

**19. MANTENGA TODOS LOS TORNILLOS, PERNOS, Y CUBIERTAS FIRMEAMENTE APRETADOS.**

Mantenga todos los tornillos, pernos, y cubiertas bien apretadas. Verificar periódicamente sus condiciones.

**20. MANTENGA EL RESPIRADERO DEL MOTOR LIMPIO.**

El respirador del motor deberá mantenerse limpio para que el aire pueda circular libremente en todo momento. Verificar con frecuencia si existen acumulación de polvo.

**21. OPERAR EL COMPRESOR AL VOLTAJE ESPECIFICADO.**

Operar la compresor al voltaje especificado en su etiqueta. Si el compresor está en uso a un voltaje mayor que el voltaje especificado, resultaría en la anormal rápida revolución del motor, y pudiera producir daños a la unidad y quemar el motor.

**22. NUNCA UTILICE UN COMPRESOR DEFECTUOSO O QUE FUNCIONE ANORMALMENTE.**

Si el compresor parece estar operando inusualmente, emitiendo vibraciones o ruidos extraños o exhibe cualquier otro tipo de defecto, deje de usarlo inmediatamente y solicite la reparación en un centro de servicio autorizado Hitachi.

**23. NO FROTAS LAS PARTES DE PLÁSTICO CON DISOLVENTES.**

Los disolventes, como gasolina, diluidor de pintura, bencina, tetracloruro de carbono, y alcohol pueden dañar y rajar las partes de plástico. No las limpie con tales disolventes. Limpie las partes plástico con un paño suave ligeramente humedecido en agua jabonosa y séquelas bien.

**24. UTILICE SOLAMENTE PIEZAS DE REEMPLAZO GENUINAS DE HITACHI.**

Las piezas de reemplazo no fabricadas por Hitachi puede anular la garantía, provocar el mal funcionamiento, y resultar en lesiones. Su proveedor dispone de piezas genuinas de Hitachi.

**25. NO MODIFIQUE EL COMPRESOR.**

No modifique el compresor. No opere a una presión o velocidad que superen las recomendaciones del fabricante. Para todas las reparaciones, siempre póngase en contacto con un centro de reparaciones autorizado por Hitachi. Modificaciones no autorizadas, no solamente dañaría el rendimiento del compresor, sino que podría resultar en accidentes o lesiones al personal que no tenga la experiencia técnica requerida para realizar correctamente las operaciones de reparación.

**26. PULSE EL CONTROL GIRATORIO DEL INTERRUPTOR DE PRESIÓN PARA COLOCARLO EN LA POSICIÓN "OFF" CUANDO EL COMPRESOR NO ESTÉ EN USO.**

Cuando el compresor no esté siendo usado, pulse el control giratorio del interruptor de presión para colocarlo en la posición "OFF", desconéctelo de la fuente de alimentación y abra el grifo de drenaje para descargar el aire comprimido del tanque de aire.

**27. NO TOCAR NUNCA LAS SUPERFICIES CALIENTES**

Para reducir el riesgo de quemaduras, no toque el tubo de admisión, el cabezal, el cilindro, la cubierta del cárter ni el motor.

Estas áreas pueden mantenerse calientes durante al menos 45 minutos después del apagado del compresor.

Espere a que el compresor se enfríe para realizar las labores de servicio.

**28. NO DIRIGIR NUNCA EL CHORRO DE AIRE HACIA PARTES DEL CUERPO.**

Riesgo de lesiones físicas. No dirija el chorro de aire a personas ni animales.

**29. VACIAR EL DEPÓSITO**

Riesgo de explosión. El agua se condensa en el depósito de aire. Si no se vacía, el agua puede corroer y desgastar el depósito de aire, exponiéndolo a riesgos de rotura. Vaciar el depósito diariamente o después de 4 horas de uso. Para drenar el tanque de aire, abra las válvulas con lentitud e incline el compresor para vaciar el agua acumulada.

Mantenga la cara y otras partes corporales alejadas de la salida de drenaje.

Utilice gafas de seguridad ANSI Z87.1 con protecciones laterales cuando drene, puesto que la suciedad puede caerle en la cara.

**30. NO PARE EL COMPRESOR TIRANDO DEL ENCHUFE.**

Esto podría producir daños a la unidad. Utilice el mando "ON/OFF" del disyuntor neumático.

**31. VERIFICAR QUE LA PRESIÓN DE SALIDA DEL COMPRESOR ESTÉ ESTABLECIDA EN UN VALOR INFERIOR A LA PRESIÓN MÁXIMA DE FUNCIONAMIENTO DEL INSTRUMENTO.**

Una presión de aire excesiva provoca el peligro de explosión. Controlar la máxima presión nominal indicada por el fabricante para los instrumentos neumáticos y accesorios. La presión de salida del regulador no deberá superar nunca el valor de presión máxima nominal.

**32. NO INTENTE OPERAR ESTE COMPRESOR DE AIRE SIN AÑADIR PREVIAMENTE ACEITE EN EL CÁRTER.**

El compresor se expide de fábrica sin aceite en el cárter.

Si no hay aceite en el cárter, una operación incluso breve podría producir daños de gravedad y desperfectos.

Asegúrese de seguir atentamente las tareas de configuración iniciales antes de los procedimientos de operación.

**33. LA VÁLVULA DE SEGURIDAD DEBERÁ FUNCIONAR CORRECTAMENTE.**

Riesgo de explosión. Antes de poner en marcha el compresor, tire del anillo de la válvula de seguridad para asegurarse de que la válvula opera suavemente. Si la válvula de seguridad no se mueve apropiadamente podría ocurrir sobrepresurización y causar una ruptura del tanque de aire o una explosión. No utilice el compresor si la válvula de seguridad está bloqueada o no opera suavemente. Solicite que la válvula de seguridad defectuosa sea reparada a un centro de servicio autorizado Hitachi.

**34. EL USO DE ESTE PRODUCTO LO EXPONDRÁ A PRODUCTOS QUÍMICOS QUE EN EL ESTADO DE CALIFORNIA**

Algunos polvos producidos por este producto contiene n sustancias químicas que, por lo que sabe en el Estado de California, pueden provocar cáncer, defectos congénitos y otros daños reproductivos.

Algunos ejemplos de estas sustancias son:

- compuestos de fertilizantes;
- compuestos de insecticidas, herbicidas y pesticidas,
- arsénico y cromo provenientes de madera de construcción tratada químicamente.

Para reducir la exposición a estas sustancias químicas, usar equipos de protección aprobados tales como máscaras antipolvos, especialmente diseñadas para filtrar las partículas microscópicas.

El uso de este producto expone a sustancias químicas que, por lo que sabe en el Estado de California, pueden causar cáncer, defectos congénitos y otros daños reproductivos. Evitar inhalar vapores y polvos y lavarse las manos después de usar. Este producto contiene sustancias químicas, tales como plomo, que, por lo que se sabe en el Estado de California, causan cáncer, defectos congénitos y daños reproductivos. Lavarse las manos antes de usar.

---

## PIEZAS DE REEMPLAZO

---

Para reparación, utilice solamente piezas de reemplazo idénticas.

Las reparaciones deberán realizarse solamente por un centro de servicio autorizado por Hitachi.

# SEGURIDAD — Continuación

## INSTRUCCIONES PARA LA PUESTA A TIERRA

Este compresor debe conectarse a tierra mientras esté en uso para proteger al operador de choques eléctricos. El compresor está equipado con un cable de tres conductores, y enchufe de tres terminales para encajar en un tomacorriente de tipo puesta a tierra. El conductor verde (o verde y amarillo) del cable es la puesta a tierra. Nunca conecte el conductor verde (o verde y amarillo) a un terminal activo. Si su unidad es para utilizarse con menos de 150 voltios, tendrá un enchufe como el mostrado en la ilustración (A) la tomacorrientes de dos contactos, existen adaptadores [C], e ilustrado en (B). La lengüeta rígida, el contacto, o el conductor de color verde del adaptador deberá conectarse a tierra permanente, como en el caso de un tomacorrientes adecuadamente puesto a tierra.

**NOTA:** El adaptador par puesta a tierra [C] está prohibido en Canadá por Código eléctrico canadiense, Parte 1. Por lo tanto, las instrucciones para su utilización no se aplican en Canadá.

Le recomendamos que nunca desarme el compresor ni trate de cambiar el sistema eléctrico. Cualquier reparación deberá ser realizada solamente por centros de servicio autorizados por Hitachi u otros organizaciones de servicio cualificadas. Si decide reparar el compresor usted mismo, tenga en cuenta que el conductor de color verde es del "puesta a tierra". Nunca conecte este conductor verde a un terminal "activo". Si reemplaza el enchufe del cable de corriente, cerciorarse de conectar el conductor verde solamente al contacto de puesta a tierra (más largo) de un enchufe de 3 contactos. Si tiene dudas, llame a un electricista cualificado y haga que le compruebe la puesta del tomacorriente.

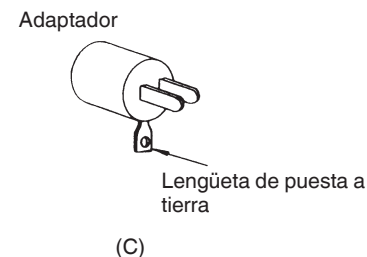
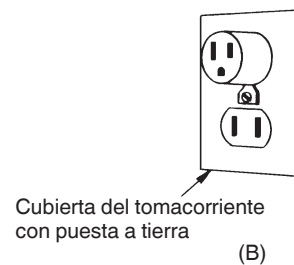
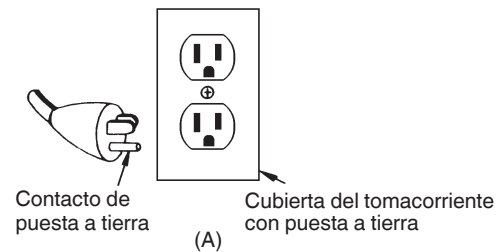

## CABLE PROLONGADOR

Utilice solamente cables prolongadores que posean enchufes y tomacorrientes de tres contactos con puesta a tierra que acepten el enchufe del cable del compresor. Reemplace o repare los cables dañados.

Cerciórese de que el cable prolongador esté en buenas condiciones. Cuando utilice un cable prolongador, cerciórese de que posea el calibre suficiente para dar paso a la corriente que su producto necesita. Un cable de menor calibre causaría una caída en voltaje en la línea, lo que resultaría en pérdida de potencia y recalentamiento. En la tabla siguiente se muestra el calibre correcto a utilizar dependiendo de la longitud del cable y el amperaje indicado en la placa de características. En caso de alguna duda, utilice un cable de mayor calibre siguiente. Cuánto menor sea el número de calibre, más pesado es el cable.

CALIBRE MÍNIMO PARA LOS CABLES

Amperaje	Longitud total del cable en pies (Metros)			
	0 – 25 (0 – 7.6)	26 – 50 (7.9 – 15.2)	51 – 100 (15.5 – 30.5)	101 – 150 (30.8 – 45.7)
Más de	No Más de	CALIBRE		
0 – 6	18	16	16	14
6 – 10	18	16	14	12
10 – 12	16	16	14	12
12 – 16	14	12	No recomendado	

**⚠ ADVERTENCIA:** Evite el riesgo de choque eléctricas. No utilice nunca este compresor con un cable de eléctrico dañado o frágil, lo mismo es aplicable a un cable prolongador. Inspeccione regularmente los cables eléctricos. Nunca utilice el compresor en agua, ni cerca del agua, ni en un ambiente en que puedan producirse choques eléctricos.

**¡GUARDE ESTAS INSTRUCCIONES  
Y  
PÓNGALAS A DISPOSICIÓN DE OTROS USUARIOS DE  
ESTA HERRAMIENTA!**

# OPERACIÓN Y MANTENIMIENTO

## NOTA:

La información contenida en este Manual de Instrucciones ha sido diseñada para asistirle en la operación segura y mantenimiento del compresor.

Algunas ilustraciones de este Manual de Instrucciones pueden mostrar detalles o accesorios que posiblemente sean diferentes a los de su compresor.

## NOMENCLATURA

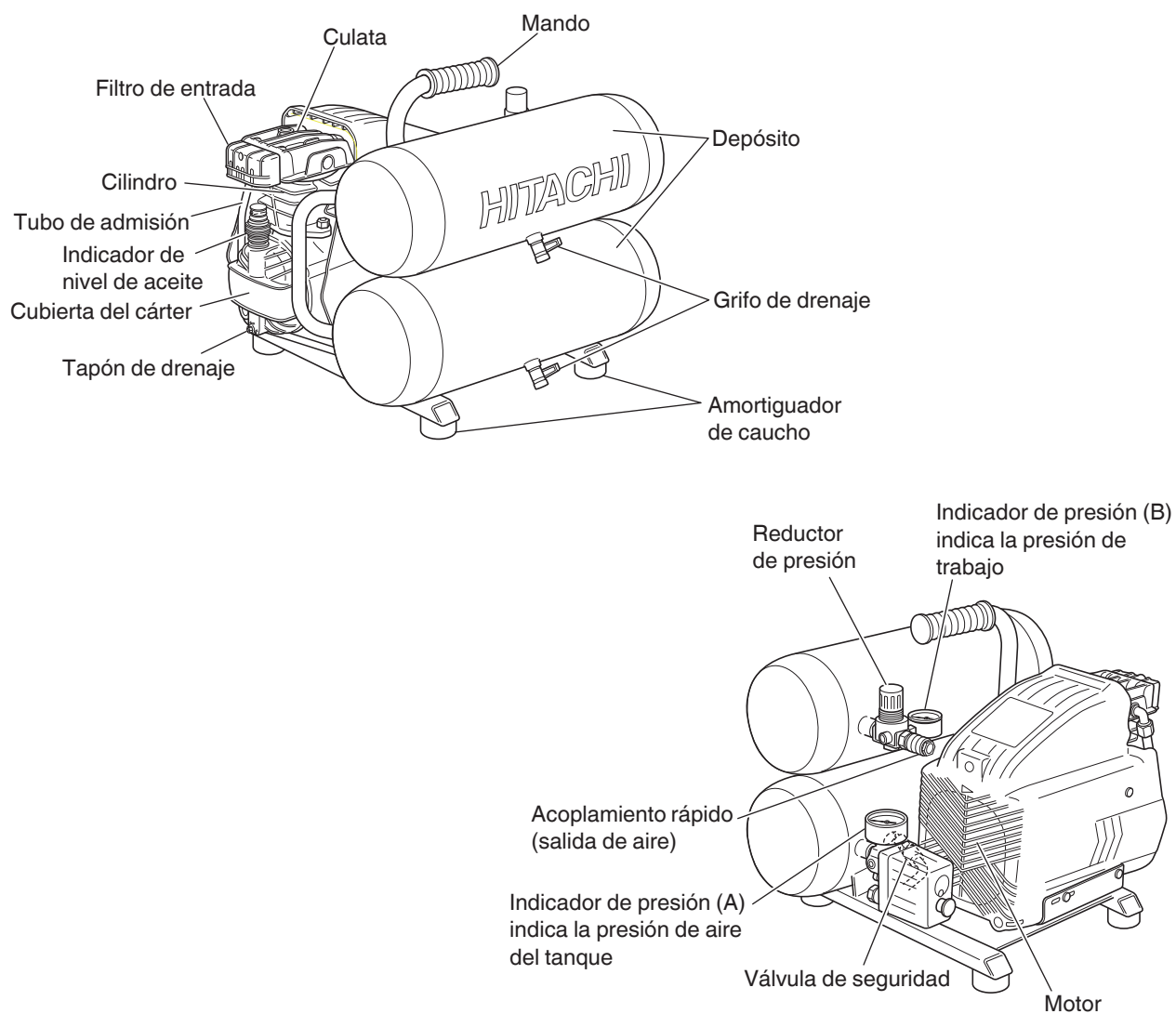

Fig. 1



## ESPECIFICACIONES

Modelo	EC99S	
Motor	Motor de inducción, monofásico	
Fuente de energía	120 V CA, 60 Hz, monofásica	
Caballos de vapor de funcionamiento	2 CV (1.45 KW)	
Corriente	15 A	
Capacidad del depósito	4 galones (15.1 litros)	
Presión máxima	135 PSI (9.3 barías)	
Distribución de aire libre	à 40 PSI (2.8 barías)	3.64 CFM (103 litros/min)
	à 90 PSI (6.2 barías)	3.10 CFM (88 litros/min)
	à 100 PSI (6.9 barías)	3.05 CFM (86 litros/min)
Lubricación	Aceite	
Peso	52.9 lbs (24 kg)	

## ACCESORIO

**⚠ ADVERTENCIA:** Accesorios que no son mostrados aquí pueden conducir al mal funcionamiento y resultar en lesiones.

### ACCESORIO ESTÁNDAR

Indicador de nivel de aceite .....1

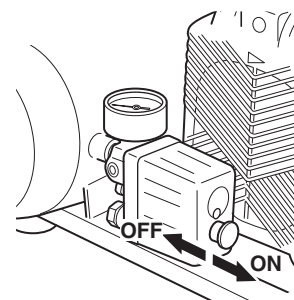
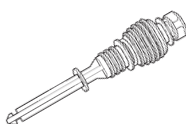

Selector del reductor de presión

Fig. 2

## APLICACIONES

Fuente de aire de remachadoras y engrapadoras neumáticas.

**⚠ ADVERTENCIA:** No usar nunca el compresor para una aplicación diferente a la de compresor para remachadoras y engrapadoras neumáticas.

## ANTES DE LA OPERACIÓN

1. Fuente de energía  
Cerciórese de que la fuente de energía utilizada esté de acuerdo con los requisitos de alimentación especificados en la placa de características del producto.
2. Interruptor de energía  
Cerciórese de que el mando del disyuntor neumático esté en la posición "OFF". Si inserta el enchufe a un tomacorriente con el mando en la posición "ON" (Fig. 2), el compresor comienza inmediatamente a funcionar y podría causar lesiones serias.

3. Cable prolongador  
Cuando el área de trabajo esté alejada de la fuente de energía, utilice un cable prolongador de calibre y capacidad nominal suficientes (Consulte la página 30). El cable prolongador deberá mantenerse lo más corto posible.

**⚠ ADVERTENCIA:** Si el cable está dañado deberá reemplazar o repararlo.

4. Confirmación del tomacorriente  
Si el tomacorriente solo acepta el enchufe de forma floja, el receptáculo debe ser reparado. Póngase en contacto con un taller eléctrico para servicio de reparación. Si tal receptáculo dañado es usado, podría causar recalentamiento resultando en serio peligro.
5. Para verificar la válvula de seguridad.  
Antes de poner en marcha el compresor, tire del anillo de la válvula de seguridad para asegurarse de que la válvula opera suavemente. (Fig. 3) No utilice el compresor si la válvula de seguridad está bloqueada o no opera suavemente. Solicite que la válvula de seguridad defectuosa sea reparada a un centro de servicio autorizado Hitachi.

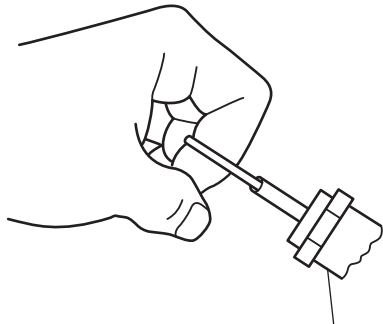

Válvula de seguridad  
Fig. 3

**⚠ ADVERTENCIA:** Drene el tanque para liberar la presión del aire antes de tirar del anillo de la válvula de seguridad.

**⚠ ADVERTENCIA:** Riesgo de explosión. Si la válvula de seguridad no se mueve apropiadamente podría ocurrir sobrepresurización y causar una ruptura del tanque de aire o una explosión.

6. Inserción del indicador y comprobación de nivel de aceite  
Utilice un destornillador u otra herramienta similar para quitar el tapón de plástico de la parte inferior del cilindro (Fig. 4).

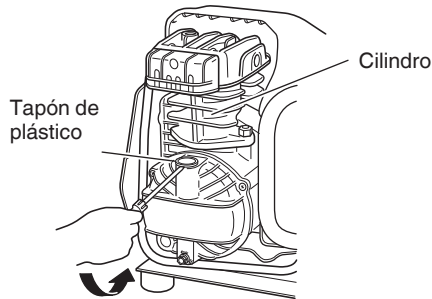

Fig. 4

Insertar el indicador de nivel de aceite hasta el fondo.  
Extraiga el indicador de nivel de aceite y compruebe si el nivel de aceite está dentro del margen de las muescas del indicador (Fig. 5).

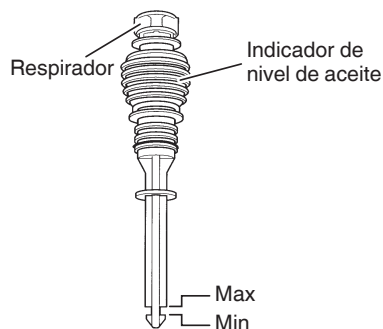

Fig. 5

**⚠ ADVERTENCIA:** Drene el tanque para liberar la presión de aire, antes de extraer la varilla medidora del aceite.

**⚠ ADVERTENCIA:** Asegúrese que el respirador en la varilla medidora no tenga suciedad. Si el respirador estuviese obstruido, podría acumularse presión en el cárter causando daños al compresor de aire y posiblemente también lesiones personales.

Quando el nivel del aceite es insuficiente, consulte la sección de "Cambio-rellenado de aceite" de la página 36 para informarse de la forma de suministrar aceite.

**⚠ PRECAUCIÓN:** No opere el compresor sin aceite o con un aceite inadecuado.

El compresor se envía sin aceite en el cárter.  
Riesgo de daños en la propiedad. HITACHI no se responsabiliza de fallos del compresor causados por un aceite inadecuado.  
Asegúrese de seguir las tareas de configuración iniciales antes de la operación.

**⚠ PRECAUCIÓN:** No operar sin la varilla.

7. Posición correcta de funcionamiento  
Posicione el compresor sobre una superficie plana o con una inclinación máxima de 10°, en un lugar ventilado, alejado de los agentes atmosféricos y fuera de las áreas explosivas (Fig.6).

**⚠ PRECAUCIÓN:** Para evitar dañar el compresor de aire, no permita que la unidad esté inclinada más de 10° al operar.

**NOTA:** Cuando se usa o se guarda el compresor, colocar 4 parachoques de goma debajo del piso de l compresor (Consulte la Fig. 1)

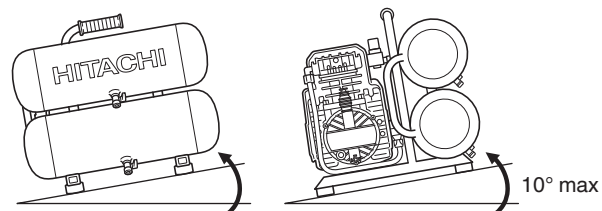

Fig. 6

8. Temperatura  
La temperatura de funcionamiento está comprendid a entre 32 °F y 104 °F (0 °C y 40 °C).

**⚠ PRECAUCIÓN:** No usar nunca a temperatura inferior a 32 °F (0 °C) ni superior a 104 °F (40 °C).

## TRANSPORTE

Pulse el control giratorio del interruptor de presión hasta la posición "OFF" y desconéctelo de la fuente de alimentación antes de transportar el compresor. Transporte el compresor de la manera correcta.

Cuando transporte el compresor, agarre el asidero y lleve el compresor lo más cerca del cuerpo que pueda.

**⚠ ADVERTENCIA:** Riesgo de operación insegura. Asegúrese de que está estable y tenga precaución al transportar el compresor, para evitar una pérdida de equilibrio.

## OPERACIÓN

### 1. Puesta en funcionamiento

Inserte el enchufe en un receptáculo y ponga en funcionamiento el compresor girando el mando del disyuntor neumático hasta "ON" (Consulte la Fig. 2).

**⚠ ADVERTENCIA:** No pare ni ponga en funcionamiento el compresor utilizando el enchufe. Utilice siempre el mando "ON/OFF" del disyuntor neumático.

La operación del compresor es automática y su control es mediante el disyuntor neumático que lo apaga cuando la presión del depósito de aire alcanza el nivel máximo, y lo vuelve a poner en funcionamiento cuando la presión de aire disminuye durante su uso recargando al nivel inicial.

El motor incluye un protector térmico. El protector térmico detendrá el motor cuando la temperatura sea demasiado elevada por cualquier razón.

El motor debe enfriarse antes de ser reiniciado.

**⚠ PRECAUCIÓN:** Utilice protectores auditivos durante su uso. Bajo ciertas condiciones y duración de uso, el ruido ocasionado por este producto puede contribuir a la pérdida de la capacidad auditiva.

### 2. Ajuste la presión de trabajo

Desenganche el mando del reductor de presión tirando de él hacia arriba, y ajuste la presión hasta el nivel requerido girándolo hacia la derecha para aumentar y hacia la izquierda para reducirla. Existe un indicador de presión (B) para saber cuando se ha alcanzado la presión requerida. Cierre el mando empujándolo firmemente hacia abajo (consulte la Fig. 7).

Cuando ajuste la presión, verifique que el indicador de presión (A) del tanque marque un nivel de presión superior a la presión que se va a ajustar. Asimismo, es imperativo realizar el ajuste aumentando lentamente la presión desde un nivel inferior a la presión que se va a ajustar.

**⚠ ADVERTENCIA:** Compruebe la presión máxima indicada por el fabricante del martillo, o grapador, y los accesorios neumáticos. La presión de salida del compresor deberá regularse de forma que la presión máxima indicado por el fabricante del martillo, el grapador y los accesorios, nunca aplicar excede de presión.

**⚠ ADVERTENCIA:** Regule la presión a cero antes de desconectar la manguera.

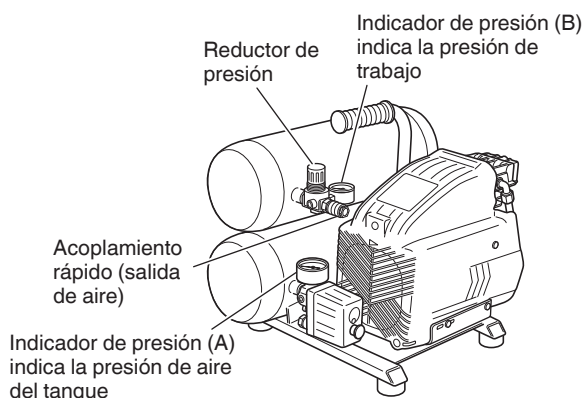

Fig. 7

### 3. Cierre

- (1) Gire el mando del disyuntor neumático hasta la posición "OFF" (Consulte la Fig. 1 y la Fig. 2).
- (2) Desconecte el enchufe del tomacorriente.
- (3) Abra el grifo de drenaje situado en la parte inferior del depósito (Fig. 8).

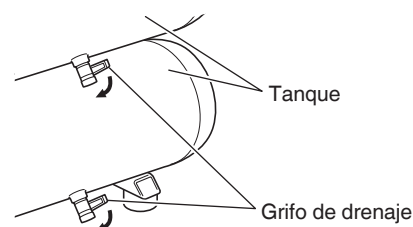

Fig. 8

**⚠ ADVERTENCIA:** Riesgo de explosión. Si el depósito está oxidado, existe el riesgo de fallo. El agua se condensa en el depósito de aire. Si no se vacía, el agua corroe y desgasta el depósito de aire, exponiéndolo a riesgos de rotura. Vaciar el depósito diariamente o después de 4 horas de uso. Los gases de escape contienen la humedad presente en el aire, partículas abrasivas, óxido, etc. Para vaciar el

**depósito, abrir lentamente la válvula e inclinar el compresor para eliminar el agua acumulada. Tener alejado el rostro y ojos del grifo de vaciado.**

4. Acerca del protector térmico  
El protector térmico opera para detener el motor cuando ocurre un problema como sobrecarga del motor, etc. Si el motor se detiene durante la operación, proceda del modo siguiente.
  - (1) Pulse el control giratorio del interruptor de presión para colocarlo en la posición "OFF" y desconecte la clavija del receptáculo. (Fig. 2)
  - (2) Si el cable de extensión no cumple con las especificaciones indicadas en la página 30, cámbiela por la indicada en esta página 30. Si la capacidad de la fuente de alimentación es insuficiente, aumentela para eliminar la causa de la circulación de corriente excesiva (sobrecorriente).
  - (3) Espere aproximadamente 5 minutos.
  - (4) Póngalo en marcha. Si el motor sigue parándose durante la operación, póngase en contacto con el servicio técnico.

## MANTENIMIENTO

**⚠ ADVERTENCIA:** Antes de realizar las operaciones de mantenimiento, desconecte el compresor de la fuente de alimentación y vacíe el aire comprimido del depósito de aire. Deje que el compresor se enfríe antes de realizar las operaciones de mantenimiento.

1. Limpieza del filtro de entrada  
Quite el filtro de entrada (Consulte la Fig. 1) cada 50 horas, o una vez a la semana, y limpie el interior del mismo y de su elemento con aire comprimido (Fig.9). Utilice un destornillador Philips para desmontar el filtro de entrada.

**⚠ ADVERTENCIA:** No limpie nunca el elemento del filtro con un líquido inflamable ni con disolvente.

**⚠ PRECAUCIÓN:** No lo haga funcionar sin el filtro de admisión.

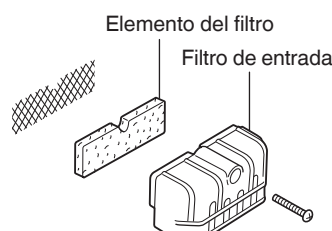

Fig. 9

**NOTA:** Cuando el elemento del filtro se haya ensuciado, reemplácelo.

2. Drenaje del depósito  
Drene el depósito diariamente, o después de 4 horas de utilización. Abra el grifo de drenaje e incline el compresor para vaciar el agua acumulada (Consulte la Fig. 8).

3. Cambio-rellenado de aceite

**⚠ PRECAUCIÓN:** Sobrepasar el nivel de aceite causará la falla prematura del compresor. No lo sobrellene.

- (1) Antes de las primeras 50 horas de operación, reemplace completamente el aceite del elemento de la bomba. Afloje el tapón de drenaje de aceite de la cubierta del cárter, drene todo el aceite y atornille el tapón de nuevo (refiérase a la Fig. 1 y a la Fig. 10).

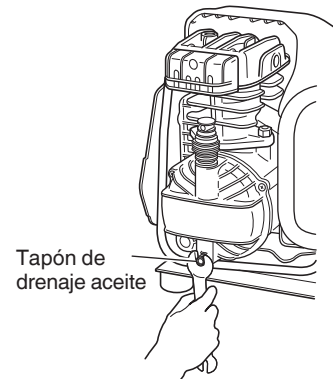

Fig. 10

Introduzca aceite a través del orificio del indicador de nivel de aceite hasta el nivel indicado en el mismo. (Consulte la Fig. 5) Con respecto al aceite de reemplazo, consulte la tabla siguiente.

### TIPO DE ACEITE

<p>ACEITE SINTÉTICO SAE 5W50 (-20° +120°F) Para utilización tanto en verano como en invierno. ACEITE MULTIGRADO SAE 15W40 (+5° +104°F) Para utilización en climas cálidos solamente.</p>
--

- (2) Compruebe el nivel del aceite del elemento de la bomba cada 50 horas de utilización o una vez a la semana.
- (3) Cambie el aceite cada 300 horas de funcionamiento o cada 6 meses.

## 4. Diagrama de mantenimiento:

DIAGRAMA DE MANTENIMIENTO

PROCEDIMIENTO	DESPUÉS DEL USO	DIARIO	SEMANAL	300 HORAS
Verificar el nivel de la bomba de aceite			x	
Inspección de fugas de aceite		x		
Drenar la condensación de los tanques de aire	x	x		
Inspeccionar las protecciones y las cubiertas		x		
Verificar ruidos o vibraciones inusuales		x		
Verificar fugas de aire		x		
Limpiar el exterior del compresor			x	
Inspeccionar el filtro			x	
Verifique la válvula de seguridad		x		
Cambiar el aceite de la bomba				x
Reemplazar el filtro				x

## SERVICIO Y REPARACIONES

Todos los compresores de calidad requerirán servicios o el reemplazo de partes debido al desgaste provocado por el uso normal. Para asegurar que solo se usan partes de reemplazo genuinas, todas las tareas de servicio y reparaciones deben ser realizadas únicamente por un CENTRO DE SERVICIOS AUTORIZADO DE HITACHI.

**NOTA:** Las especificaciones están sujetas a cambios sin obligaciones por parte de HITACHI.

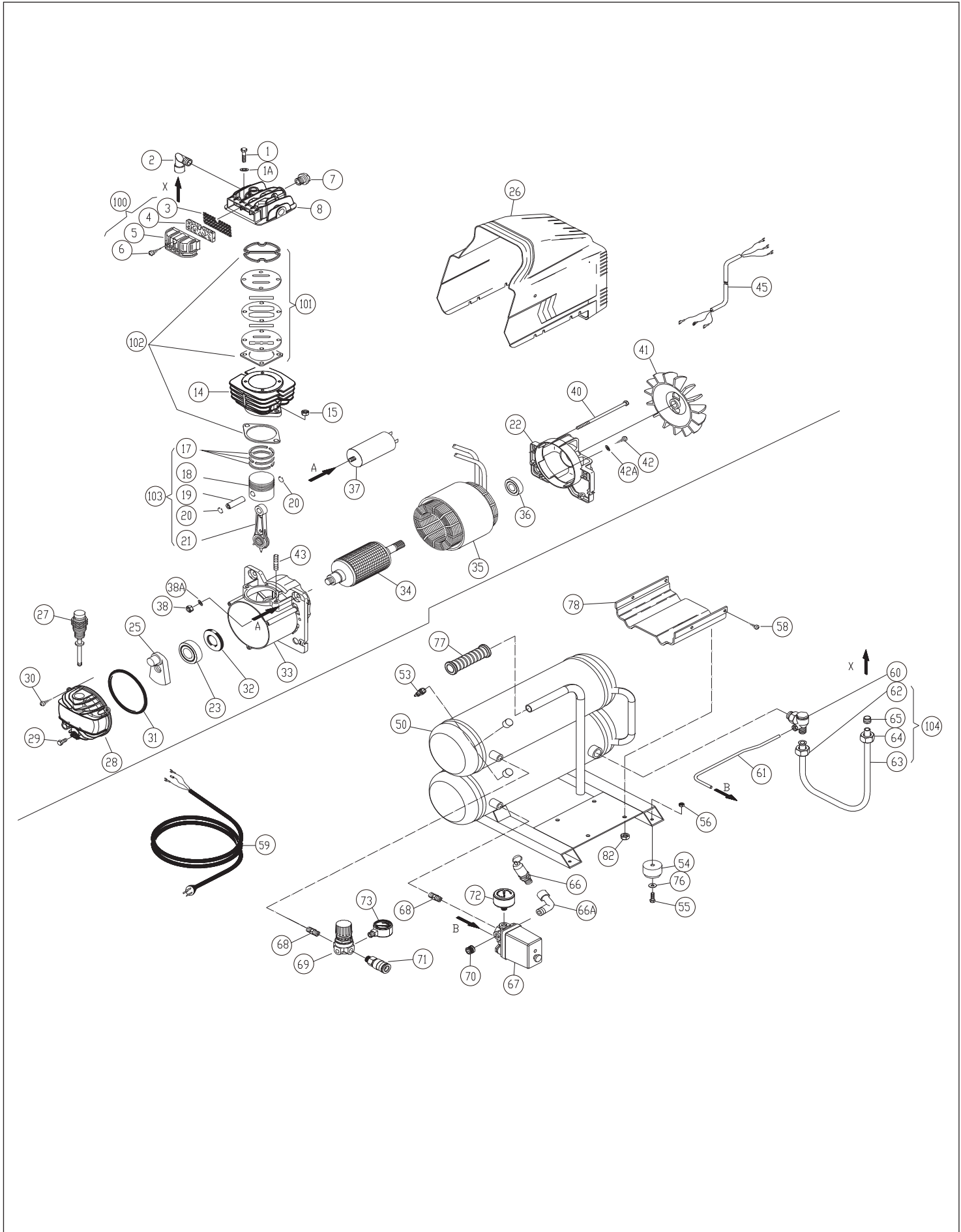

**EC99S**

ITEM NO.	CODE NO.	PART NAME	Q.TY	REFERENCE NO.
1	881551	SCREW	4	4084130000
1A	887345	WASHER	4	4080760000
2	881552	JOINT	1	7084040000
3	884436	PLATE	1	7458031000
4	881553	FILTERING ELEMENT	1	7210010000
5	881554	INTAKE FILTER HOUSING	1	7210430000
6	881472	SCREW	1	4084230000
7	887060	START VALVE	1	9100010190
8	887057	HEAD	1	9101410070
14	887055	CYLINDER	1	9101410060
15	881489	NUT	2	4084380000
17	881460	PISTON RINGS	1	4080010000
18	887347	PISTON	1	9100580050
19	887348	PISTON PIN	1	9100580090
20	881463	RETAINING RING (SEEGER)	2	4084580000
21	887099	CON ROD	1	5050150008
22	888811	REAR COVER	1	7640060000
23	881622	BALL BEARING	1	7060200000
25	887059	COUNTER WEIGHT	1	9101410050
26	888812	PLASTIC SHROUD	1	9700003523
27	887346	DIPSTICK	1	9700010061
28	887062	CARTER COVER	1	9101410020
29	887350	SCREW	1	4080590000
30	881666	SCREW	3	4084250000
31	887351	GASKET CARTER COVER	1	9700000016
32	885457	OIL SEAL 21X47X7	1	9100270150
33	888813	CRANKCASE	1	9700001865
34	888814	ROTOR	1	9700002129
35	888815	STATOR	1	9700003529
36	881478	BALL BEARING SKF MODEL 6203ZZ	1	7060010000
37	887759	CAPACITOR	1	7310460000
38	887112	NUT	1	4080770000
38A	887113	WASHER	1	4080750000
40	888816	TENSION ROD	2	9700001900
41	887068	FAN	1	9100010200
42	884444	SCREW	1	4084300000
42A	887109	WASHER GROUND CONN.	1	9700010183
43	887110	STUD BOLT	2	9100010050
45	888823	ELECTRIC CABLE	1	9700003548
50	888817	TANK	1	9700003525
53	882610	DISCHARGE TAP 1/4"	2	7130440000
54	884421	RUBBER FOOT 4/PK	4	9700000257
55	881683	SCREW	4	4084060000
56	881401	SELF LOCKING NUT	4	4084410000
58	881479	SCREW	4	4084270000
59	881503	ELECTRICAL CORD WITH GROUND WIRE	1	7328620000
60	160591	NON RETURN VALVE	1	7190080000
61	887080	RILSAN HOSE	1	7230010000
62	887883	NUT	1	9700000327
63	887070	INFEED PIPE	1	7235880000
64	887884	NUT	1	9700000325
65	887885	OGIVE	1	7041070000
66	881493	SAFETY VALVE 1/4" 10 BAR	1	7192270000
66A	888818	JOINT	1	7080180000
67	887515	PRESSURE SWITCH	1	7250640000
68	881511	JOINT	2	7081090000

ITEM NO.	CODE NO.	PART NAME	Q.TY	REFERENCE NO.
69	885807	PRESSURE REDUCER "PUSH TO LOCK" (FJC)	1	7100790000
70	881513	PLUG	1	7090070000
71	191051	QUICK COUPLER	1	7130570000
72	888819	PRESSURE GAUGE	1	9700000412
73	888820	PRESSURE GAUGE	1	9700003524
76	881573	WASHER	4	4084500000
77	881582	RUBBER HANDLE	1	9100930130
78	884452	BASE	1	5011930008
82	885557	NUT FOR CAPACITOR	4	7020240000
100	888824	FILTER KIT	1	9700000843
101	885551	VALVE PLATE/ MONOPLATE	1	7459480000
102	888821	SEAL KIT	1	9700003531
103	882589	CONNECTING ROD & PISTON SET	1	4190330000
104	887070	INFEED HOSE KIT	1	9700003532

Issued by

 **Hitachi Koki Co., Ltd.**

Sinagawa Intercity Tower A, 15-1, Konan 2-chome,  
Minato-ku, Tokyo 108-6020, Japan

Distributed by

 **Hitachi Koki U.S.A., Ltd.**

PO Box 970  
Braselton, GA 30517

 **Hitachi Koki Canada Corp.**

450 Export Blvd. Unit B,  
Mississauga ON L5S 2A4

601

Code No. C99222662

Printed in China